

COMPRAS

Manual



SIGA

Sistema Integrado de Gestão Administrativa

 Suporte Siga
0800 799 9947

 suportesiga@ilhaservice.com.br

GOVERNO DO ESTADO
DO ESPÍRITO SANTO
Secretaria de Estado de
Gestão e Recursos Humanos



MÓDULO DE COMPRAS

VERSÃO 1.0 / MAIO DE 2024

“Módulo de Compras – Edital: O usuário, no desenvolvimento de suas ações diárias, pode efetuar a publicação e disponibilização online de um edital, suas respectivas alterações e comunicações, na forma da lei, receber e responder impugnações e questionamentos a ele referentes e consultar seu histórico de ações.”

GERÊNCIA DE LICITAÇÕES – GELIC
GERÊNCIA DE SISTEMAS INTEGRADOS – GESIS
SUBSECRETARIA DE ADMINISTRAÇÃO GERAL – SUBAD
SECRETARIA DE ESTADO DE GESTÃO E RECURSOS HUMANOS – SEGER

Sumário

1. INTRODUÇÃO	4
2. CRIANDO A SENHA DE ACESSO AO SISTEMA (NOVO USUÁRIO)	4
3. FLUXOS DO SISTEMA	4
4. ACESSANDO O SISTEMA	8
5. NAVEGANDO NA ÁREA DE PROCESSO	9
6. PESQUISANDO UM PROCESSO LICITATÓRIO	9
7. CRIANDO UM PROCESSO	10
7.1 CRIAR PROCESSO	10
7.1.1 CRIANDO O PROCESSO “COMUM”	10
7.1.2 CRIANDO A PLANILHA DE AQUISIÇÃO	13
7.1.3 SEQUENCIAR POR ITEM OU POR LOTE OS ITENS DA PLANILHA	17
7.2 CRIAR PROCESSO “PARA REGISTRO DE PREÇOS”	19
7.2.1 PESQUISA DE QUANTITATIVO	19
7.2.1.1 SEQUENCIAR POR ITEM OU POR LOTE OS ITENS DA PLANILHA	23
7.2.1.2 ANEXANDO DOCUMENTOS NA PESQUISA DE QUANTITATIVO	24
7.2.1.3 ADICIONANDO OS ÓRGÃOS/ENTIDADES PARA PARTICIPAR DA PESQUISA	25
7.2.1.4 NOTIFICANDO OS ÓRGÃOS/ENTIDADES PARA PARTICIPAR DA PESQUISA	26
7.2.2 “PREVISÃO DE CONSUMO”	26
7.2.3 APURANDO A PESQUISA DE QUANTITATIVO	29
7.2.4 CRIANDO O PROCESSO DE REGISTRO DE PREÇOS	30
7.2.5 CRIANDO A PLANILHA DE AQUISIÇÃO	33
8. APROVAÇÃO	37
9. PESQUISAR PREÇO	38
9.1 CRIANDO UMA PESQUISA DE PREÇO	39
9.2 CRIANDO UMA PESQUISA DE PREÇO PELO “BANCO DE PREÇOS”	43
9.3 CRIANDO O MAPA COMPARATIVO DE PREÇOS	48
10. VALIDAR PROCESSO	52
11. DOTAÇÃO ORÇAMENTÁRIA	53
12. AMPARO LEGAL	57
13. AUTORIZAR PROCESSO	59
14. DISPENSA ELETRÔNICA (COTAÇÃO ELETRÔNICA)	61
15. DISPENSAS E INEXIGIBILIDADES (SEM COTAÇÃO ELETRÔNICA)	62
16. EDITAL	62
17. FAZER PREGÃO OU FAZER LICITAÇÃO	63
18. APURAR RESULTADO (DE LICITAÇÃO) OU APURAR COTAÇÃO ELETRÔNICA	63

18.1	HABILITAÇÃO.....	64
18.1.1	CADASTRO SIMPLIFICADO DO LICITANTE/FORNECEDOR VENCEDOR	65
18.1.2	INDICAÇÃO DO LICITANTE/FORNECEDOR VENCEDOR NA HABILITAÇÃO	66
18.2	PROPOSTA.....	67
18.3	APURAÇÃO	68
18.3.1	CANCELAMENTO DA APURAÇÃO E NOVA APURAÇÃO DO LOTE	70
19.	HOMOLOGAR RESULTADO	72
20.	PUBLICAR RESULTADO DIO	73
21.	EMITIR RESULTADO (DE LICITAÇÃO)	74
22.	AUTORIZAR EMPENHO	77
23.	EMITIR EMPENHO	78
24.	FINALIZAR PROCESSO	79

1. INTRODUÇÃO

Este documento tem como finalidade fornecer as informações necessárias aos Usuários para operação do Sistema Integrado de Gestão Administrativa - **SIGA** do Governo Estadual do Espírito Santo em decorrência da Lei Federal nº 14.133/2021 e os Decretos Estaduais nº 5307-R/2023, 5352-R/2023, 5353-R/2023, 5354-R/2023, 5545-R/2023, 5592-R/2023 e suas eventuais alterações.

Obs.: Este documento também fornecerá algumas informações para a compatibilização da utilização do **SIGA** com o Sistema de Compras do Governo Federal - **ComprasGov**.

2. CRIANDO A SENHA DE ACESSO AO SISTEMA (NOVO USUÁRIO)

Acesse o Portal do SIGA (<https://portalsiga.es.gov.br/>) e, no item "CADASTRES-SE" do *menu*, clique na opção "SERVIDOR" e observe as instruções.

Formulários Cadastrais para Servidores Públicos-NOVO

ATENÇÃO!

A partir de 01/06/2019 os formulários poderão ser assinados eletronicamente e encaminhados à GESIS pelo sistema **E-Docs**, mantendo facultativo o envio pelos meios atuais **até o dia 28/06/2019**.

A partir de 01/07/2019 o recebimento de quaisquer documentos relativos aos cadastros do SIGA enviados pelos servidores públicos para a GESIS, **se dará exclusivamente pelo sistema E-Docs**, que deverão também ser assinados eletronicamente no sistema. Também a partir desta data, o e-mail cadastro.siga@seger.es.gov.br não estará disponível para solicitações, que deverão obrigatoriamente ser encaminhadas via sistema e-Docs.

Para maiores informações, consulte os informativos **SIGA Nº 011/2019** de Maio/2019 e **Nº012/2019** de Junho/2019 disponíveis no portal do SIGA www.siga.es.gov.br menu **Informativos**.

O acesso ao sistema e-Docs, bem como informações sobre o mesmo, podem ser obtidas acessando o endereço www.processoeletronico.es.gov.br.

Formulários Cadastrais para Servidores Públicos Estaduais-NOVO +

Formulários Cadastrais para Servidores Públicos Municipais-NOVO +

3. FLUXOS DO SISTEMA

Os Fluxos do Sistema são os caminhos que o processo deve percorrer na sua tramitação para realização da aquisição.

Os Fluxos estão divididos de acordo com o amparo legal em que a aquisição está fundamentada.

FASE PREPARATÓRIA

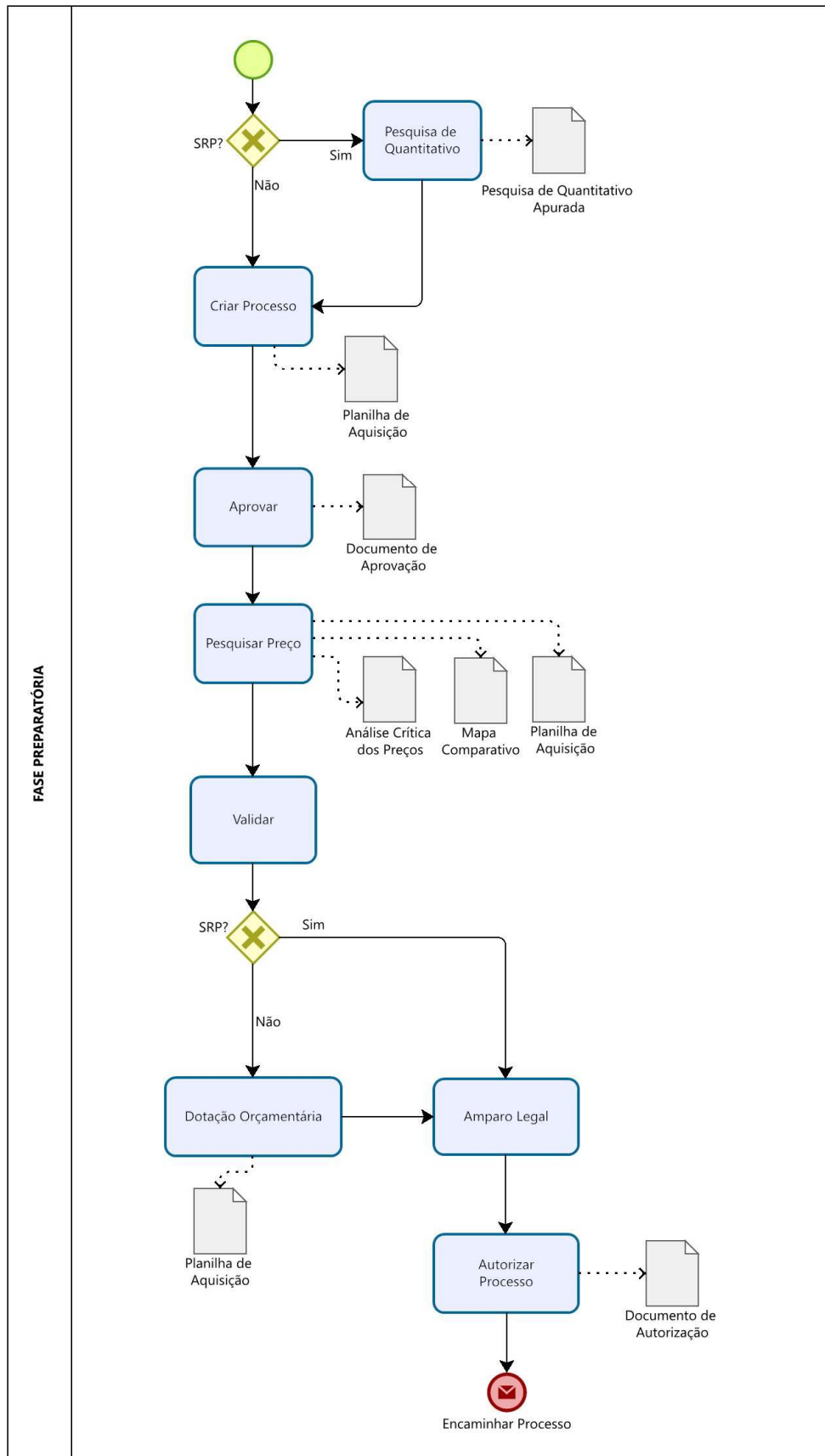

LICITAÇÃO – CONCORRÊNCIA E PREGÃO

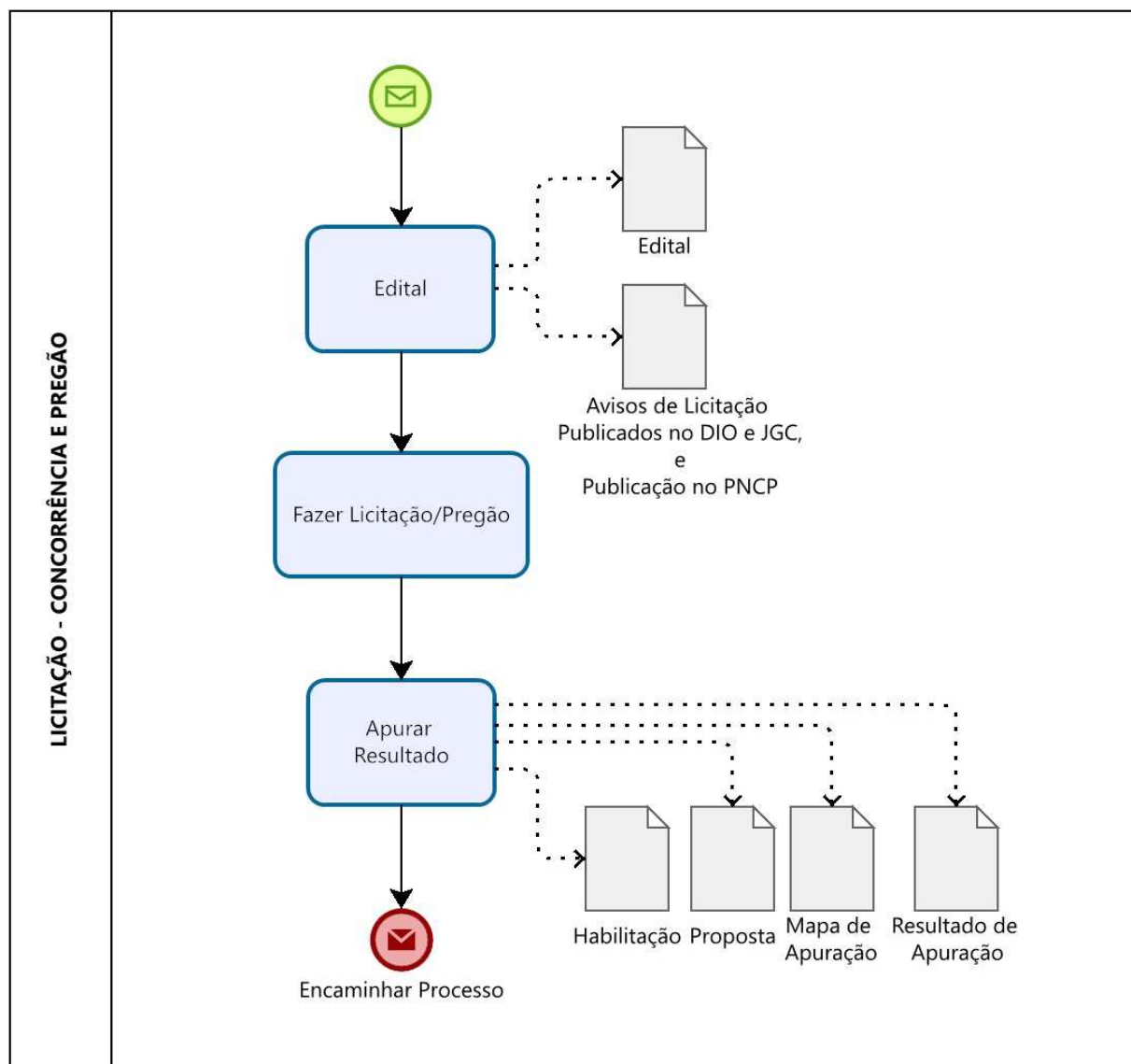

CONTRATAÇÃO DIRETA

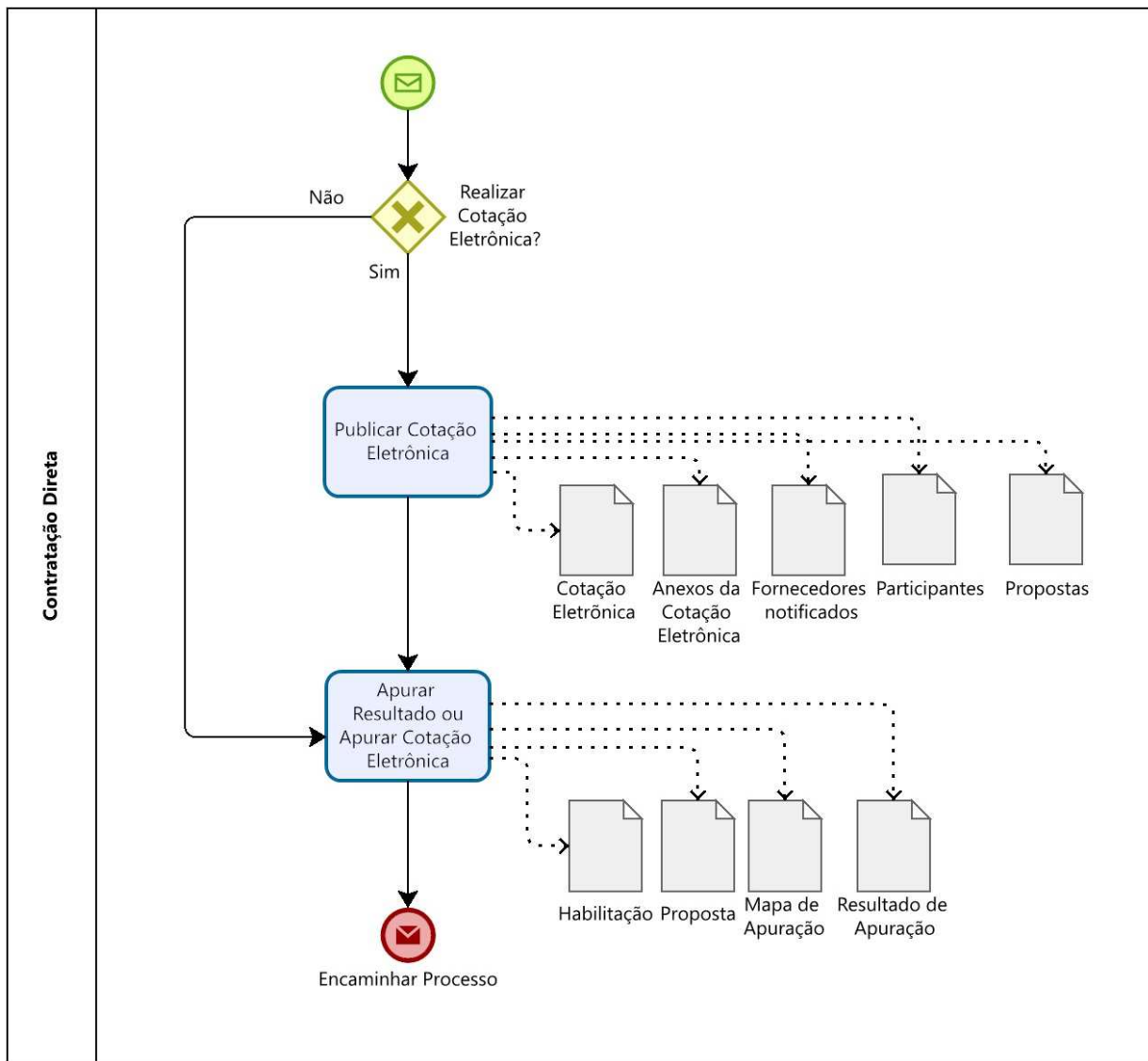

HOMOLOGAÇÃO E FINALIZAÇÃO

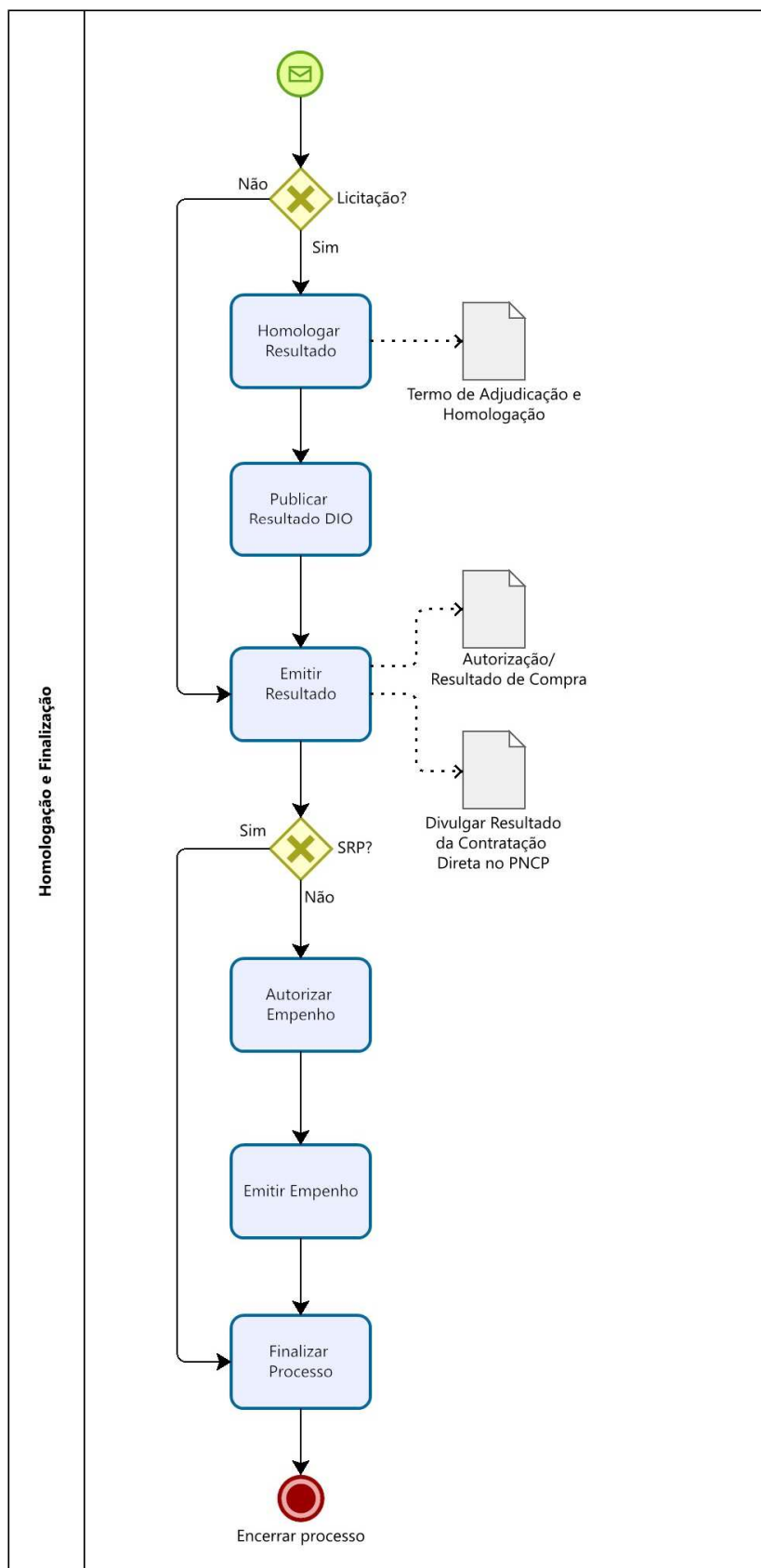

4. ACESSANDO O SISTEMA

No Portal do **SIGA** (<https://portalsiga.es.gov.br>), o usuário deverá clicar no ícone “Compras e Licitações (Servidor)”.

O usuário terá seu “Nome do Usuário” (*login*) e “Senha”, onde irá acessar o sistema:

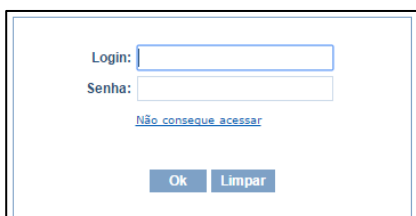

Formulário de login com campos para Login e Senha, um link "Não consegue acessar" e botões "Ok" e "Limpar".

Caso o usuário esteja vinculado a mais de uma Unidade Gestora, deve escolher a “Unidade” com a qual ele irá acessar, ou então somente clicar no botão “Ok” na próxima tela.



Tela de seleção de unidade com o título "Sistema Integrado de Gestão Administrativa", um campo "Selecione a Unidade:" com o valor "DIRETORIA ADMINISTRATIVA E FINANCEIRA" selecionado, e um botão "Ok".

5. NAVEGANDO NA ÁREA DE PROCESSO

Ao acessar o sistema, ao usuário é disponibilizada uma visão geral da “Área do Usuário”, tendo acesso às informações que foram habilitadas para sua senha.

⊕ Processo
⊕ Edital
⊕ Banco de Preço
⊕ Pregão
⊕ Cotação Eletrônica
⊕ Registro de Preço
⊕ Catálogo de Materiais e Serviços
⊕ Fornecedores
⊕ Cadastros Gerais
⊕ Almoxarifado
⊕ Alteração de Senha
⊕ Importação

6. PESQUISANDO UM PROCESSO LICITATÓRIO

Os Processos podem ser pesquisados por:

- Órgão (Entidade)
- Atividade
- Processo (Número do Processo)
- Registro de Preços
- Modalidade
- Situação
- Objeto do Processo

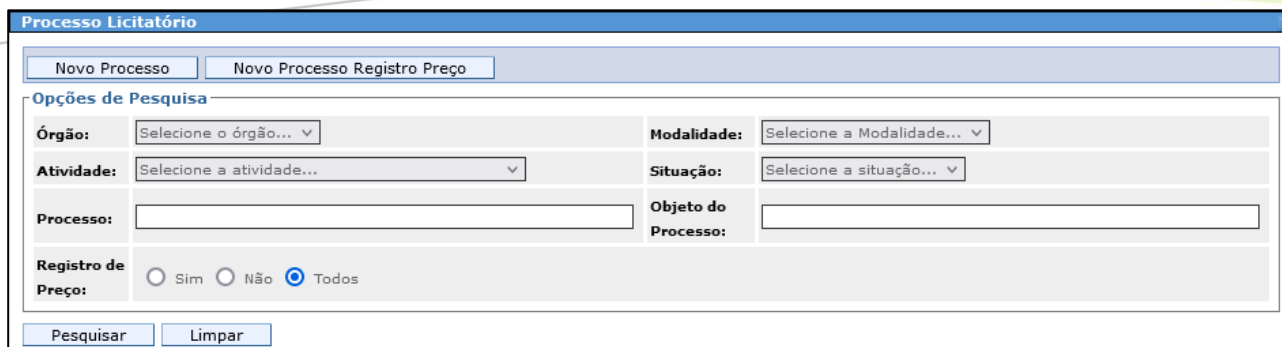

Escolha uma ou mais opções e clique no botão “Pesquisar”.

7. CRIANDO UM PROCESSO

7.1 CRIAR PROCESSO

7.1.1 CRIANDO O PROCESSO “COMUM”

Nessa seção, demonstra-se a criação de um processo de licitação e de contratação direta “comum”, ou seja, aqueles NÃO realizados pelo Sistema de Registro de Preços.

Conforme fluxo, o usuário deverá observar as etapas a seguir para criar um processo “comum”:

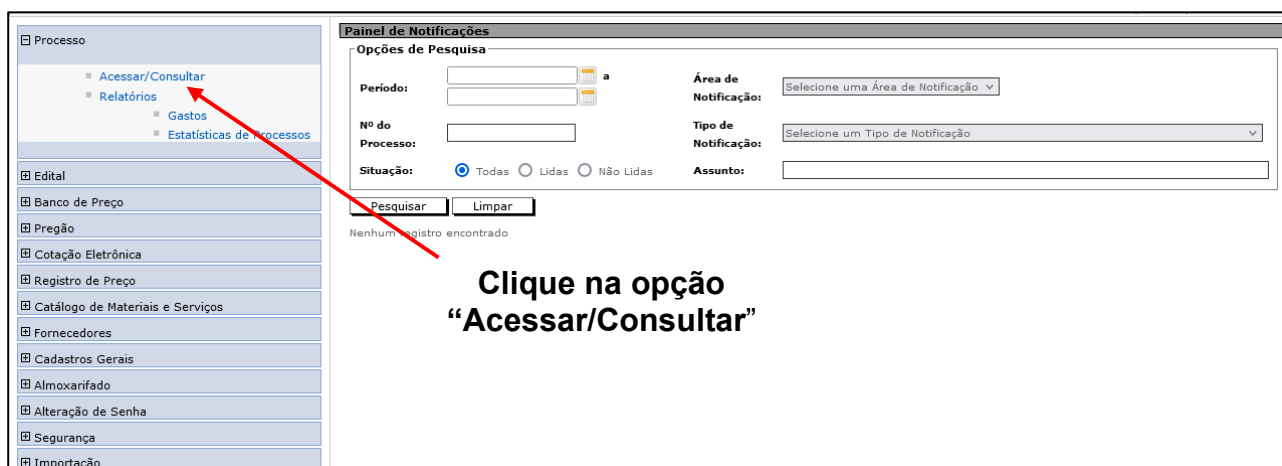

**Clique na opção
“Acessar/Consultar”**

Processo

- Acessar/Consultar
- Relatórios
 - Gastos
 - Estatísticas de Processos

Edital

Banco de Preço

Pregão

Cotação Eletrônica

Registro de Preço

Catálogo de Materiais e Serviços

Fornecedores

Cadastrros Gerais

Almoxarifado

Alteração de Senha

Segurança

Importação

Processo Licitatório

Opções de Pesquisa

Órgão:
Modalidade:

Atividade:
Situação:

Processo:
Objeto do Processo:

Registro de Preço:
 Sim
 Não
 Todos

Clique no botão
"Novo Processo"

Processo	Objeto	Modalidade	Órgão	Atividade	Recebido		
00000000	Aquisição de cola azul para envelopadora DOCFINISH para reposição de estoque almoxarifado do PRODEST	DISPENSA DE LICITAÇÃO	PRODEST	Validar Processo	Sim	Editar	Visualizar
10	CONTRATAÇÃO DE ARTISTA MUSICAL		EESP	Dotação Orçamentária	Sim	Editar	Visualizar
100103	LACRE PARA MALOTE		EESP	Validar Processo	Sim	Editar	Visualizar
100420171	TESTE CASAS DECIMAIS	PREGÃO ELETRÔNICO	EESP	Apurar Resultado	Sim	Editar	Visualizar
100520161	Contratação de artista musical (Milton Nascimento) acompanhado de conjunto vocal e instrumental	INEXIGIBILIDADE	EESP	Arquivar Processo	Sim	Editar	Visualizar
100520160	Contratação de artista musical (Gilberto Gil) acompanhado de conjunto vocal e instrumental.	CONCORRÊNCIA	EESP	Edital	Sim	Editar	Visualizar
1005201611	Contratação de artista musical (Jorge Bem Jor) acompanhado de conjunto vocal e instrumental.	INEXIGIBILIDADE	EESP	Arquivar Processo	Sim	Editar	Visualizar
100520162	Contratação de artista musical (Diogo Nogueira) acompanhado de conjunto vocal e instrumental.	INEXIGIBILIDADE	EESP	Arquivar Processo	Sim	Editar	Visualizar
100520163	Contratação de artista musical (Flavio Venturini) acompanhado de conjunto vocal e instrumental.	INEXIGIBILIDADE	EESP	Arquivar Processo	Sim	Editar	Visualizar
100520164	Contratação de artista musical (Marisa Monte) acompanhado de conjunto vocal e instrumental.	INEXIGIBILIDADE	EESP	Arquivar Processo	Sim	Editar	Visualizar

1 2 3 4 5 6 7 8 9 10 [Avançar](#)

Processo Licitatório

Voltar Salvar Gerar PDF

Insira o número do Processo E-Docs

Informações do Processo

* Número do Processo:	<input type="text"/>	Registro de Preço:	Não ▾
Atividade:		Situação de Recebimento:	
* Exercício:	2024 ▾		
Unidade Gestora:	ESESP ▾	Unidade Organizacional:	GEAF ▾
Data do Processo:	03/01/2024 14:21:05	Quantidade Planilhas:	0
Nome do responsável:	<input type="text"/>	Criado por:	aluno9(1)
Responsável pela Pesquisa de Preço:	<input type="text"/>		
Autorizado:		Número da Autorização:	
Data de Autorização:			
Mapa Comparativo Aprovado:	Não	Aprovado Por:	
Data:			
Nº da C.I.:	<input type="text"/>	Data da C.I.:	<input type="text"/>
Carona:	<input type="checkbox"/>		
Aderente à Lei Complementar nº 946 de 27/03/2020 - Contratações para COVID19:	<input type="checkbox"/>		
Contratação com base na Lei Federal 14.133/2021 - NLLC	<input type="checkbox"/>		
* Objeto:	<input type="text"/>		
* Descrição do Objeto:	<input type="text"/>		
* Destinação do Objeto:	<input type="text"/>		
Motivo Devolução:	<input type="text"/>		
* Justificativa da Aquisição:	<input type="text"/>		
Observações/Exigências:	<input type="text"/>		

Detalhes de Pagamento

Prazo de Pagamento:	<input type="text"/>
Condições de Pagamento:	<input type="text"/>

Detalhes da Entrega

* Prazo de Entrega:	<input type="text"/>
* Local de Entrega:	<input type="text"/>

Detalhes da Reserva

Valor Estimado dos Itens a Licitar:	0,00	Valor Estimado dos Itens Licitados:	0,00
Valor dos Itens Licitados:	0,00		
Diferença entre Estimado e Licitado:	0,00	Diferença em %:	0,00 %

Detalhes da Geração do Mapa

Geração do Mapa:	TODOS
Casas Decimais:	

Voltar Salvar Gerar PDF

Informações da "Capa do Processo" no SIGA para preenchimento:

- **Número do Processo:** Deve ser digitado o mesmo número do processo no e-Docs.
- **Registro de Preços:** O campo fica editável nesta atividade e na atividade "Validar Processo" para alterar de "Sim" para "Não".
- **Exercício:** Campo para usuário selecionar o ano do exercício.
- **Unidade Gestora:** É inserida automaticamente pelo Sistema a partir do login do usuário, podendo ser alterado desde que esteja previamente cadastrado.
- **Unidade Organizacional:** O usuário pode escolher se estiver cadastrado em mais de uma unidade.
- **Data e hora do Processo:** É inserida automaticamente pelo Sistema de acordo com a data e hora atual em que o formulário de processo foi criado no **SIGA**;
- **Nome do responsável:** Informar o nome do responsável pelo processo;
- **Nº da CI:** Número da Comunicação Interna (ou documento equivalente) que gerou a criação do processo, conforme controle próprio de cada órgão/entidade.
- **Data da CI:** Data da Comunicação Interna ou documento equivalente.

- **Contratação com base na Lei Federal 14.133/2021 – NLLC:** O campo fica editável nesta atividade e na atividade “Validar Processo” para alterar a marcação.
- **Objeto:** Informe brevemente o objeto (assunto) do Processo (a informação desse campo deve ser clara e objetiva, pois será utilizada como filtro para localização do processo nos meios de consulta disponíveis).
- **Descrição do Objeto:** Informe detalhadamente o objeto/assunto do processo.
- **Destinação do objeto:** Insira a finalidade dos itens solicitados.
- **Motivo Devolução:** preencher caso seja devolvido.
- **Justificativa da Aquisição:** Detalhar a razão pela qual o órgão/entidade está solicitando o Material ou Serviço do processo.
- **Observações/Exigências:** Insira as possíveis observações que julgar necessárias para melhor eficácia no Processo de contratação/aquisição e tramitação do processo.
- **Prazo de pagamento:** Insira o prazo de pagamento ao(s) fornecedor(es) dos itens solicitados.
- **Condições de pagamento:** Insira a forma de pagamento dos itens solicitados.
- **Prazo de entrega:** Insira o prazo de entrega dos itens solicitados.
- **Local de entrega:** Insira o local de entrega dos itens solicitados.

Obs.1: O campo com o símbolo “*” é de preenchimento obrigatório.

Obs.2: As informações para preenchimento dos demais campos estarão disponíveis no Termo de Referência/Projeto Básico ou similar.

Obs.3: Nos processos em que a caixa de seleção (checkbox) “Contratação com base na Lei Federal 14.133/2021 – NLLC” for marcada, o sistema permitirá a seleção das modalidades referentes à Lei Federal 14.133/2021 no campo “Modalidade” na atividade “Amparo Legal”.



Após preencher, clique no botão “Salvar”

7.1.2 CRIANDO A PLANILHA DE AQUISIÇÃO

Após preencher as informações na “Capa do Processo” e clicar no botão “Salvar”, o usuário deverá criar a “Planilha de Aquisição”.

A “Planilha de Aquisição” é o primeiro documento a ser criado em um processo de licitação e de contratação direta “comum”, na qual o usuário deverá inserir o(s) item(ns)/serviço(s) cadastrado(s) no Catálogo de Materiais e Serviços do **SIGA** correspondente(s) ao(s) descrito(s) no Termo de Referência/Projeto Básico ou similar.

Obs.1: Nesta atividade, o usuário deverá utilizar o(s) código(s) do Catálogo de Materiais e Serviços do **SIGA** já indicado(s) no Termo de Referência/Projeto Básico ou equivalente para o(s) item(ns)/serviço(s) contido(s) no referido documento.

Obs.1.1: O Catálogo de Materiais e Serviços do **SIGA**, disponível para acesso por meio do endereço eletrônico: <https://www.siga.es.gov.br/sqc/faces/pub/sqc/central/ItemCompraPageList.jsp>, deverá ser consultado para identificar o(s) item(ns)/serviço(s) já cadastrado(s) que seja(m) compatível(is) com o(s) descrito(s) no Termo de Referência/Projeto Básico ou equivalente quando da sua elaboração, oportunidade em que o(s) respectivo(s) código(s) deverá(ão) ser indicado(s) no referido documento.

Obs.1.1.1: Caso o(s) item(ns)/serviço(s) já cadastrado(s) não seja(m) compatível(eis) com o(s) descrito(s) no Termo de Referência/Projeto Básico ou equivalente, o procedimento para o cadastro do novo(s) item(ns)/serviço(s) deverá observar o disposto no Informativo 003/2022 - GELIC/CATÁLOGO DE MATERIAIS E SERVIÇOS, disponível para acesso no menu "Catálogo de Materiais" por meio do endereço eletrônico: <https://compras.es.gov.br/informacoes-catalogo-materias>.

Obs.2: O Catálogo de Materiais e Serviços do **ComprasGov**, disponível para acesso por meio do endereço eletrônico: <https://catalogo.compras.gov.br/cnbs-web/busca>, também deverá ser consultado para identificar o(s) item(ns)/serviço(s) já cadastrado(s) que seja(m) compatível(eis) com o(s) descrito(s) no Termo de Referência/Projeto Básico ou equivalente quando da sua elaboração, oportunidade em que o(s) respectivo(s) código(s) deverá(ão) ser indicado(s) no referido documento, para posterior inserção no processo de contratação a ser registrado no **ComprasGov**

Obs.2.1: Caso o(s) item(ns)/serviço(s) já cadastrado(s) não seja(m) compatível(eis) com o(s) descrito(s) no Termo de Referência/Projeto Básico ou equivalente, o procedimento para o cadastro do novo(s) item(ns)/serviço(s) deverá observar o disposto manual "CATMAT/CATSER" para a "Fase Interna: Planejamento das Contratações", disponível para acesso por meio do endereço eletrônico: <https://www.gov.br/compras/pt-br/aceso-a-informacao/manuais>.

Obs.3: Os itens/serviços cadastrados nos Catálogos de Materiais e Serviços do **SIGA** e do **ComprasGov** deverão ser compatíveis entre si e em relação ao(s) descrito(s) no Termo de Referência/Projeto Básico ou equivalente.

Obs.3.1: Em relação a compatibilidade, a(s) descrição(ões) do(s) item(ns)/serviço(s) no Termo de Referência/Projeto Básico ou equivalente deverá(ão) prevalecer sobre as descrições dos itens/serviços cadastrados nos Catálogos de Materiais e Serviços do **SIGA** e do **ComprasGov**, de modo que estas poderão ser mais genéricas em relação à aquela(s) para preservar a compatibilidade.

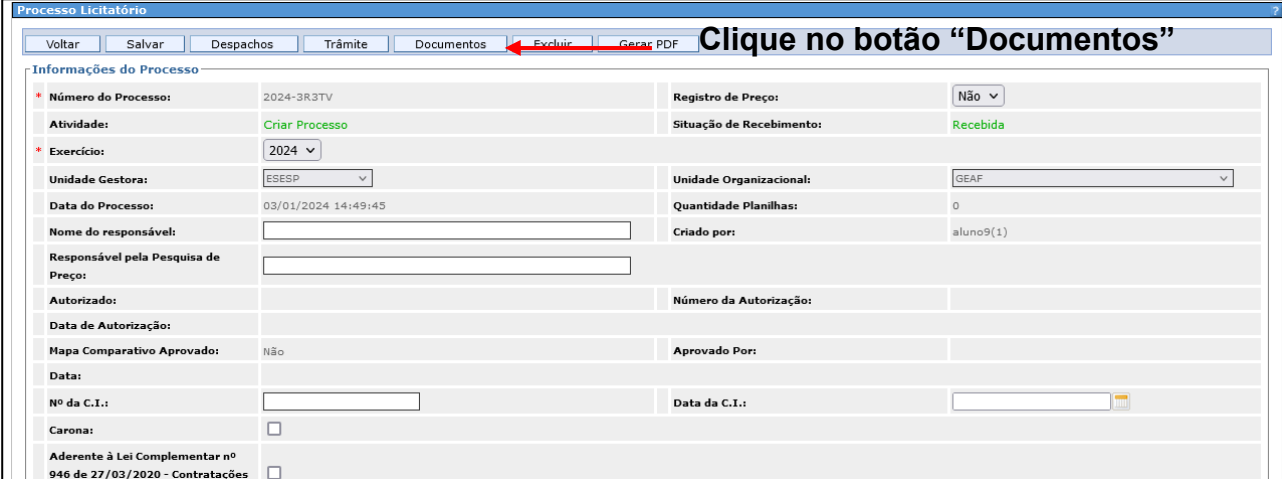

Clique no botão "Documentos"

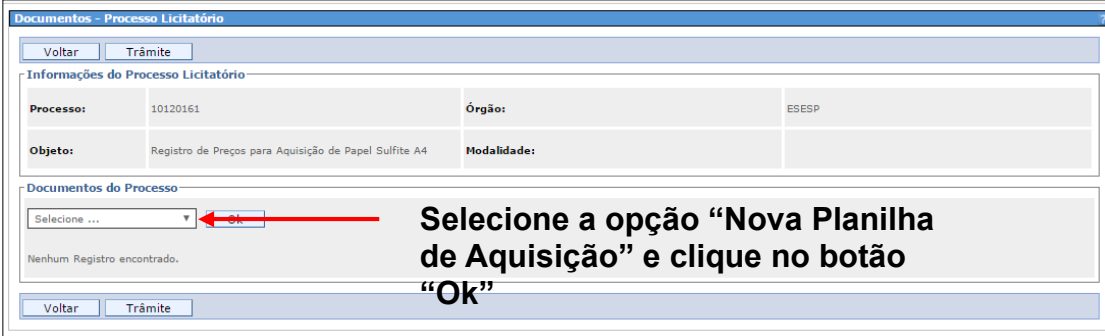

Selecione a opção "Nova Planilha de Aquisição" e clique no botão "Ok"

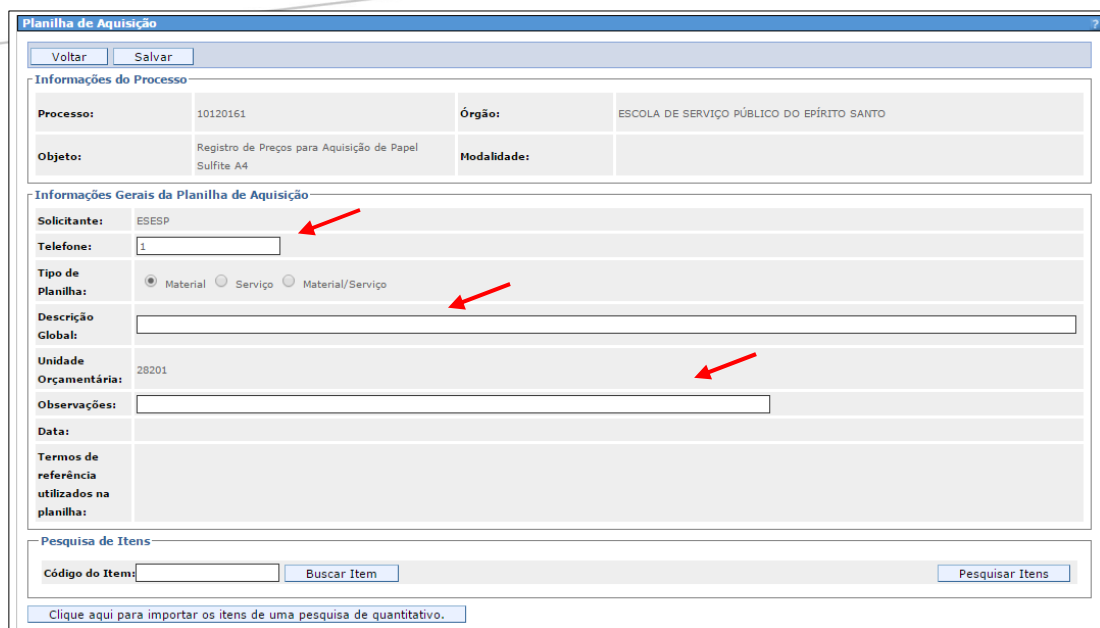

Planilha de Aquisição

Voltar Salvar

Informações do Processo

Processo:	10120161	Órgão:	ESCOLA DE SERVIÇO PÚBLICO DO EPÍRITO SANTO
Objeto:	Registro de Preços para Aquisição de Papel Sulfite A4	Modalidade:	

Informações Gerais da Planilha de Aquisição

Solicitante: ESESP

Telefone: 1

Tipo de Planilha: Material Serviço Material/Serviço

Descrição Global:

Unidade Orçamentária: 28201

Observações:

Data:

Termos de referência utilizados na planilha:

Pesquisa de Itens

Código do Item: Buscar Item Pesquisar Itens

Clique aqui para importar os itens de uma pesquisa de quantitativo.

Informações do Processo no SIGA para preenchimento:

- **Telefone:** É preenchido automaticamente pelo sistema, podendo ser alterado pelo usuário.
- **Tipo de Planilha:** Escolha a opção "Material", "Serviço" ou "Material/Serviço".
- **Descrição Global:** Utilizado para incluir algum complemento de informação ao processo.
- **Observações:** Informações adicionais.

Obs.3: Todos os campos devem ser preenchidos.

Obs.4: Quando o tipo de planilha selecionado é "Serviço" ou "Material/Serviço", o campo "Quantidade de Meses do Serviço" é mostrado para preenchimento, conforme abaixo:

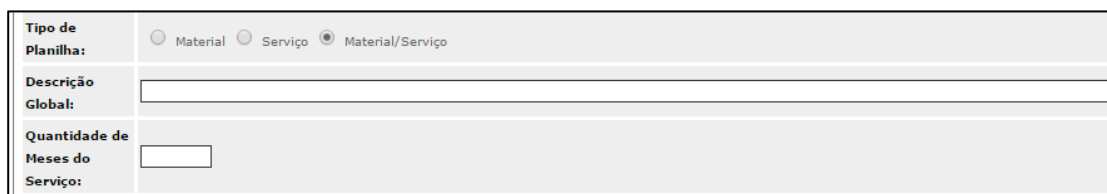

Tipo de Planilha: Material Serviço Material/Serviço

Descrição Global:

Quantidade de Meses do Serviço:

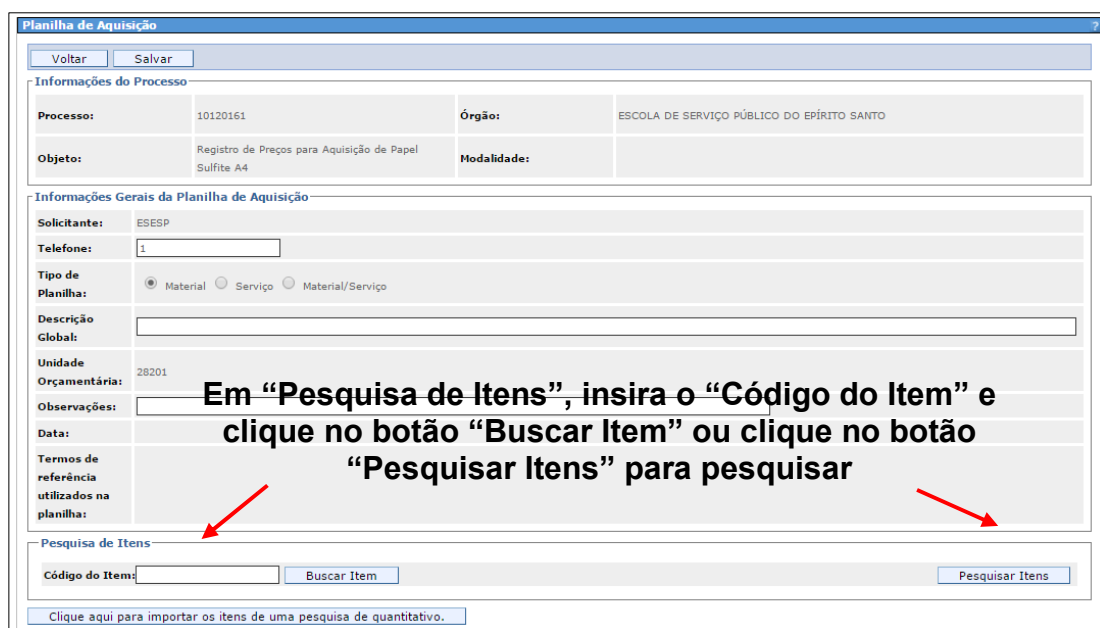

Planilha de Aquisição

Voltar Salvar

Informações do Processo

Processo:	10120161	Órgão:	ESCOLA DE SERVIÇO PÚBLICO DO EPÍRITO SANTO
Objeto:	Registro de Preços para Aquisição de Papel Sulfite A4	Modalidade:	

Informações Gerais da Planilha de Aquisição

Solicitante: ESESP

Telefone: 1

Tipo de Planilha: Material Serviço Material/Serviço

Descrição Global:

Unidade Orçamentária: 28201

Observações:

Data:

Termos de referência utilizados na planilha:

Pesquisa de Itens

Código do Item: Buscar Item Pesquisar Itens

Clique aqui para importar os itens de uma pesquisa de quantitativo.

Em "Pesquisa de Itens", insira o "Código do Item" e clique no botão "Buscar Item" ou clique no botão "Pesquisar Itens" para pesquisar

Planilha de Aquisição

Informações do Processo

Processo:	10120161	Órgão:	ESCOLA DE SERVIÇO PÚBLICO DO EPÍRITO SANTO
Objeto:	Registro de Preços para Aquisição de Papel Sulfito A4	Modalidade:	

Informações Gerais da Planilha de Aquisição

Solicitante: ESESP
Telefone: (27) 3636-0000
Tipo de Planilha: Material Serviço Material/Serviço
Descrição Global: Registro de Preços para Aquisição de Papel Sulfito A4
Unidade Orçamentária: 28201
Observações: Preços Referenciais
Data:
Termos de referência utilizados na planilha:

Pesquisa de Itens

Código do Item: 11709

Descrição	Unidade
PAPEL SULFITE; MATERIAL: ALCALINO; COR: BRANCO; GRAMATURA: 75 G/MP; FORMATO: A4; LARGURA: 210 MM; ALTURA: 297 MM; APLICACAO: MULTIUSO; APRESENTACAO: PACOTE 500 FL; UNIDADE DE FORNECIMENTO: CAIXA 10 PA	CAIXA

Valor Total Global: 0,00

Confira o item e clique no botão "Adicionar"

Se optar por clicar no botão "Pesquisar Itens", o sistema exibe uma tela para que o usuário informe um dos seguintes dados abaixo:

Pesquisa de Item de Compra

Pesquisa

Classe Item: < Seleccione uma opção >

Produto:

Descrição:

Pesquisa por qualquer parte do texto Pesquisa pelo início do texto

- **Classe:** Escolha entre as existentes na caixa.
- **Produto:** Escolha entre os existentes no Catálogo de Produtos.
- **Descrição:** Para fazer uma busca mais exata do produto.

Para iniciar a pesquisa, usuário deverá clicar no botão "Pesquisar" e escolha o(s) item(ns) na opção "Selecionar".

Código	Descrição	Tipo	Unidade	
57068	CANETA ALTA ROTACAO (EQUIPAMENTO ODONTOLOGICO); MATERIAL: ACO INOX AISI 420; ROTACAO: 400.000 RPM; PRESSAO TRABALHO: 30~35 PSI; ESTERILIDADE: EM AUTOCLAVE; DIMENSOES CABECA (D X A): 11,0 X 14,7 MM; CARACTERISTICAS ADICIONAIS: PARA ATENDER O EQUIPO DABI ATLANTE; LEGISLACAO: REGISTRO MINISTERIO DA SAUDE; UNIDADE DE FORNECIMENTO: UNIDADE	M	UNIDADE	Selecionar
58493	CANETA ALTA ROTACAO (EQUIPAMENTO ODONTOLOGICO); MATERIAL: ALUMINIO ANODIZADO; ROTACAO: 400.000 RPM; PRESSAO TRABALHO: 30 PSI; ESTERILIDADE: EM AUTOCLAVE; DIMENSOES CABECA (D X A): 11,0 X 10,8 MM; CARACTERISTICAS ADICIONAIS: "FRICTION GRIP" ACOMPANHADA POR DOIS SACA BROCAS, ENCAIXE TIPO "BORDEN", INFANTIL COM TRIPLO SPRAY, MICRO-BALANCEADA, NIVEL DE RUIDO < 70 DB; LEGISLACAO: REGISTRO MINISTERIO DA SAUDE; UNIDADE DE FORNECIMENTO: UNIDADE	M	UNIDADE	Selecionar
58425	CANETA ALTA ROTACAO (EQUIPAMENTO ODONTOLOGICO); MATERIAL: ALUMINIO ANODIZADO; ROTACAO: 400.000 RPM; PRESSAO TRABALHO: 30 PSI; ESTERILIDADE: EM AUTOCLAVE; DIMENSOES CABECA (D X A): 11,0 X 12,3 MM; CARACTERISTICAS ADICIONAIS: "FRICTION GRIP" ACOMPANHADA POR DOIS SACA BROCAS, ENCAIXE TIPO "BORDEN", MICRO-BALANCEADA, NIVEL DE RUIDO < 70 DB, PARA ATENDER O EQUIPO DABI ATLANTE, TRIPLO SPRAY; LEGISLACAO: REGISTRO MINISTERIO DA SAUDE; UNIDADE DE FORNECIMENTO: UNIDADE	M	UNIDADE	Selecionar

Após a escolha do(s) item(ns), o usuário deverá fechar a tela de pesquisa, de modo que os itens aparecerão inseridos na "Planilha de Aquisição", e, em seguida, preencher os campos "lote" e "quantidade" para cada item.

Item	Código	Descrição	Unidade	Lote	Sub_Elemento	Qtde	Valor Total	
57068		CANETA ALTA ROTACAO (EQUIPAMENTO ODONTOLOGICO); MATERIAL: ACO INOX AISI 420; ROTACAO: 400.000 RPM; PRESSAO TRABALHO: 30~35 PSI; ESTERILIDADE: EM AUTOCLAVE; DIMENSOES CABECA (D X A): 11,0 X 14,7 MM; CA	UNIDADE	LT 001				Excluir
Valor Total Global:							0,00	

Voltar Salvar

7.1.3 SEQUENCIAR POR ITEM OU POR LOTE OS ITENS DA PLANILHA

Planilha de Aquisição					
Voltar	Salvar	Trâmite	Imprimir Planilha	Sequenciar Por Item	Sequenciar Por Lote

- Sequenciar Por Item

Faz uma sequência dos itens independente dos lotes.

Item	Código	Descrição	Unidade	Lote	Sub_Elemento	Qtde	Valor Total	
1	57068	CANETA ALTA ROTACAO (EQUIPAMENTO ODONTOLOGICO); MATERIAL: ACO INOX AISI 420; ROTACAO: 400.000 RPM; PRESSAO TRABALHO: 30~35 PSI; ESTERILIDADE: EM AUTOCLAVE; DIMENSOES CABECA (D X A): 11,0 X 14,7 MM; CA	UNIDADE	LT 001		10		Excluir
2	58493	CANETA ALTA ROTACAO (EQUIPAMENTO ODONTOLOGICO); MATERIAL: ALUMINIO ANODIZADO; ROTACAO: 400.000 RPM; PRESSAO TRABALHO: 30 PSI; ESTERILIDADE: EM AUTOCLAVE; DIMENSOES CABECA (D X A): 11,0 X 10,8 MM; CARA	UNIDADE	LT 001		15		Excluir
3	58425	CANETA ALTA ROTACAO (EQUIPAMENTO ODONTOLOGICO); MATERIAL: ALUMINIO ANODIZADO; ROTACAO: 400.000 RPM; PRESSAO TRABALHO: 30 PSI; ESTERILIDADE: EM AUTOCLAVE; DIMENSOES CABECA (D X A): 11,0 X 12,3 MM; CARA	UNIDADE	LT 002		20		Excluir
4	58426	CANETA ALTA ROTACAO (EQUIPAMENTO ODONTOLOGICO); MATERIAL: LATAO; ROTACAO: 400.000 RPM; PRESSAO TRABALHO: 30 PSI; ESTERILIDADE: EM AUTOCLAVE; DIMENSOES CABECA (D X A): 11,0 X 14,7 MM; CARACTERISTICAS A	UNIDADE	LT 002		25		Excluir
5	40898	CANETA AUTOCLAVAVEL COMANDO PEDAL, PARA USO EM BISTURI ELETRONICO, SIMILAR A MARCA WEN.	UNIDADE	LT 002		30		Excluir
Valor Total Global:							0,00	

- Sequenciar Por Lote

Faz uma sequência dos itens dentro de cada lote, reiniciando a contagem no lote seguinte.

Item	Código	Descrição	Unidade	Lote	Sub_Elemento	Qtde	Valor Total	
1	57068	CANETA ALTA ROTACAO (EQUIPAMENTO ODONTOLOGICO); MATERIAL: ACO INOX AISI 420; ROTACAO: 400.000 RPM; PRESSAO TRABALHO: 30~35 PSI; ESTERILIDADE: EM AUTOCLAVE; DIMENSOES CABECA (D X A): 11,0 X 14,7 MM; CA	UNIDADE	LT 001		10		Excluir
2	58493	CANETA ALTA ROTACAO (EQUIPAMENTO ODONTOLOGICO); MATERIAL: ALUMINIO ANODIZADO; ROTACAO: 400.000 RPM; PRESSAO TRABALHO: 30 PSI; ESTERILIDADE: EM AUTOCLAVE; DIMENSOES CABECA (D X A): 11,0 X 10,8 MM; CARA	UNIDADE	LT 001		15		Excluir
1	58425	CANETA ALTA ROTACAO (EQUIPAMENTO ODONTOLOGICO); MATERIAL: ALUMINIO ANODIZADO; ROTACAO: 400.000 RPM; PRESSAO TRABALHO: 30 PSI; ESTERILIDADE: EM AUTOCLAVE; DIMENSOES CABECA (D X A): 11,0 X 12,3 MM; CARA	UNIDADE	LT 002		20		Excluir
2	58426	CANETA ALTA ROTACAO (EQUIPAMENTO ODONTOLOGICO); MATERIAL: LATAO; ROTACAO: 400.000 RPM; PRESSAO TRABALHO: 30 PSI; ESTERILIDADE: EM AUTOCLAVE; DIMENSOES CABECA (D X A): 11,0 X 14,7 MM; CARACTERISTICAS A	UNIDADE	LT 002		25		Excluir
3	40898	CANETA AUTOCLAVAVEL COMANDO PEDAL, PARA USO EM BISTURI ELETRONICO, SIMILAR A MARCA WEN.	UNIDADE	LT 002		30		Excluir

Obs.1: Para fins do **ComprasGov**, cabe esclarecer que **(i)** licitação por item ocorre quando apenas um único item compõe o objeto a ser licitado, podendo ainda ser vários itens independentes, com a possibilidade de adjudicação a licitantes distintos; e **(ii)** a licitação por grupo de itens ocorre quando diversos itens compõem o objeto a ser licitado, sendo reunidos em grupo/ lote de itens, podendo ainda ser vários grupos independentes, conforme critérios e razões previamente estabelecidos, com a possibilidade de adjudicação a licitantes distintos.

Obs.2: O usuário deverá observar as redações e notas explicativas referentes a criação de grupos de itens contidas na(s) minuta(s) padronizada(s) de edital disponibilizadas pela Procuradoria Geral do Estado – PGE para melhor compreensão deste subitem.

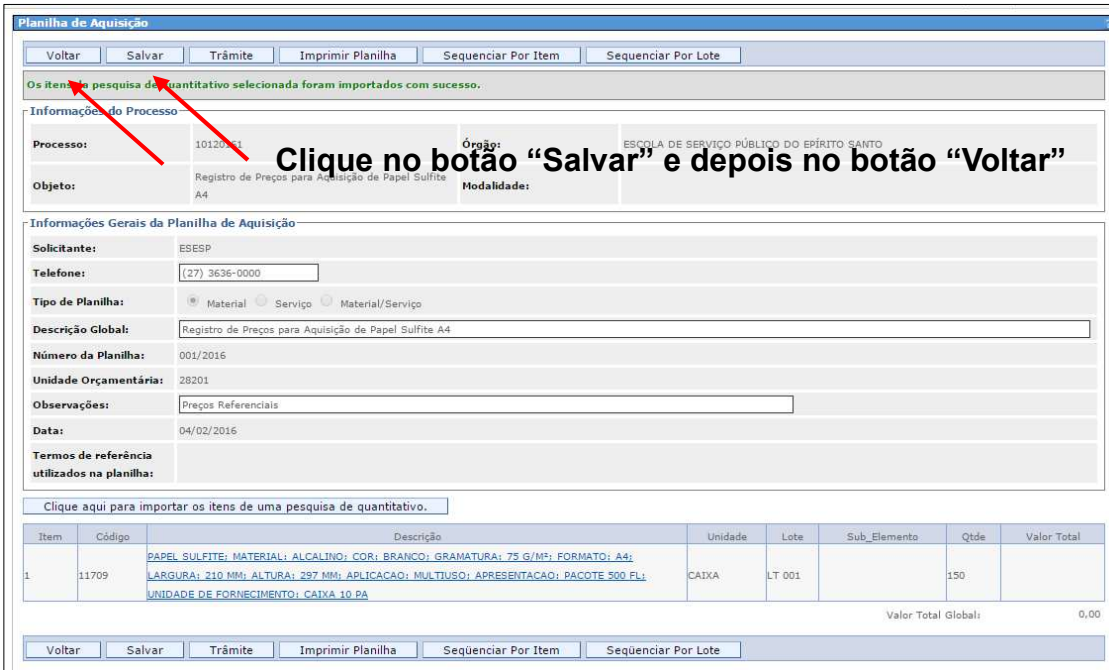

Planilha de Aquisição

Voltar Salvar Trâmite Imprimir Planilha Sequenciar Por Item Sequenciar Por Lote

Os itens de pesquisa de quantitativo selecionada foram importados com sucesso.

Informações do Processo

Processo: 10120161 Orgão: ESCOLA DE SERVIÇO PÚBLICO DO ESPÍRITO SANTO
Objeto: Registro de Preços para Aquisição de Papel Sulfite A4 Modalidade:

Informações Gerais da Planilha de Aquisição

Solicitante: ESESP
Telefone: (27) 3636-0000
Tipo de Planilha: Material Serviço Material/Serviço
Descrição Global: Registro de Preços para Aquisição de Papel Sulfite A4
Número da Planilha: 001/2016
Unidade Orçamentária: 28201
Observações: Preços Referenciais
Data: 04/02/2016
Termos de referência utilizados na planilha:

Clique aqui para importar os itens de uma pesquisa de quantitativo.

Item	Código	Descrição	Unidade	Lote	Sub-Elemento	Qtde	Valor Total
1	11709	PAPEL SULFITE; MATERIAL: ALCALINO; COR: BRANCO; GRAMATURA: 75 G/M²; FORMATO: A4; LARGURA: 210 MM; ALTURA: 297 MM; APLICACAO: MULTIUSO; APRESENTACAO: PACOTE 500 FL; UNIDADE DE FORNECIMENTO: CAIXA 10 PA	CAIXA	LT 001		150	
Valor Total Global:							0,00

Voltar Salvar Trâmite Imprimir Planilha Sequenciar Por Item Sequenciar Por Lote

Clique no botão “Salvar” e depois no botão “Voltar”

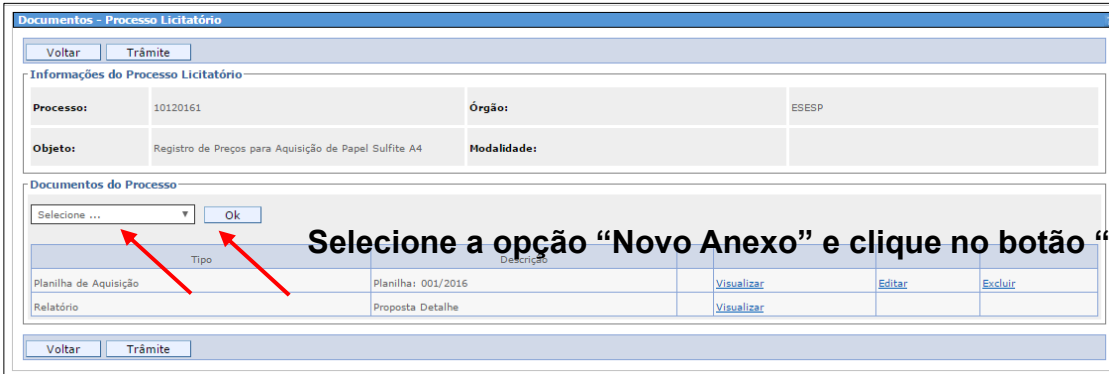

Documentos - Processo Licitatório

Voltar Trâmite

Informações do Processo Licitatório

Processo: 10120161 Orgão: ESESP
Objeto: Registro de Preços para Aquisição de Papel Sulfite A4 Modalidade:

Documentos do Processo

Selecione ... Ok

Tipo	Descrição	Visualizar	Editar	Excluir
Planilha de Aquisição	Planilha: 001/2016	Visualizar	Editar	Excluir
Relatório	Proposta Detalhe	Visualizar		

Voltar Trâmite

Selecione a opção “Novo Anexo” e clique no botão “Ok”

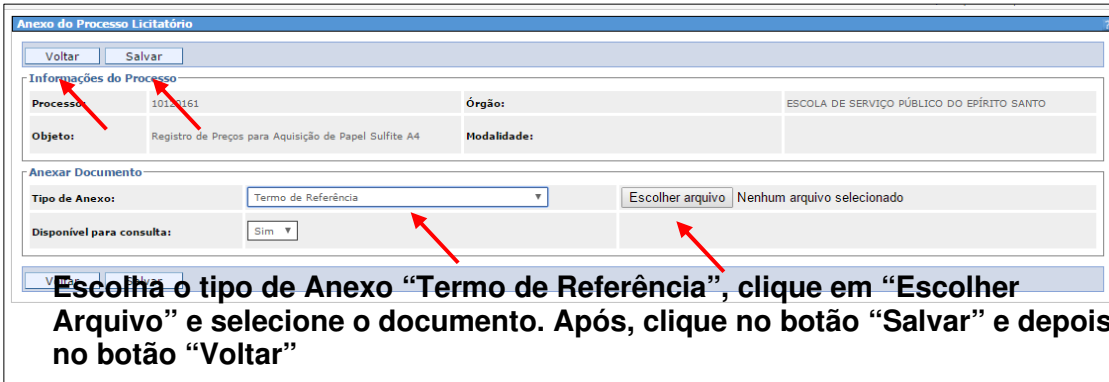

Anexo do Processo Licitatório

Voltar Salvar

Informações do Processo

Processo: 10120161 Orgão: ESCOLA DE SERVIÇO PÚBLICO DO ESPÍRITO SANTO
Objeto: Registro de Preços para Aquisição de Papel Sulfite A4 Modalidade:

Anexar Documento

Tipo de Anexo: Termo de Referência Escolher arquivo Nenhum arquivo selecionado
Disponível para consulta: Sim

Escolha o tipo de Anexo “Termo de Referência”, clique em “Escolher Arquivo” e selecione o documento. Após, clique no botão “Salvar” e depois no botão “Voltar”

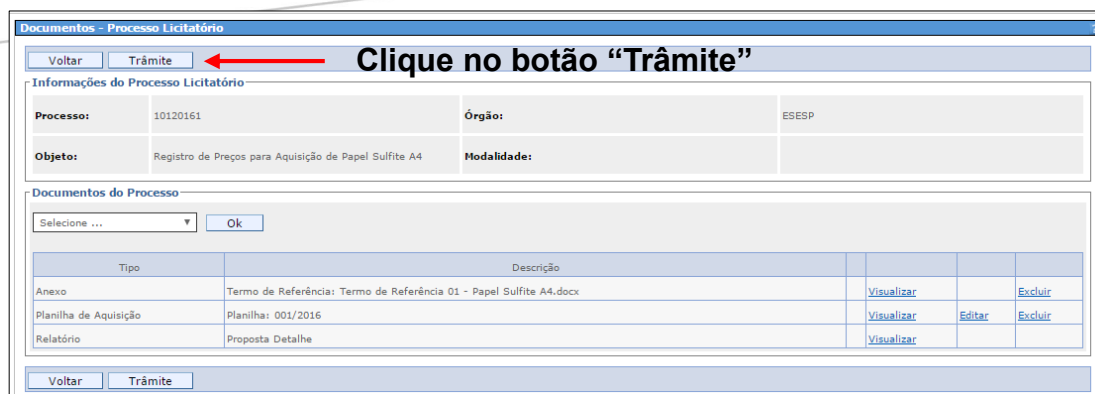

Clique no botão “Trâmite”

Tipo	Descrição	Visualizar	Excluir
Anexo	Termo de Referência: Termo de Referência 01 - Papel Sulfite A4.docx	Visualizar	Excluir
Planilha de Aquisição	Planilha: 001/2016	Visualizar	Editar
Relatório	Proposta Detalhe	Visualizar	Excluir

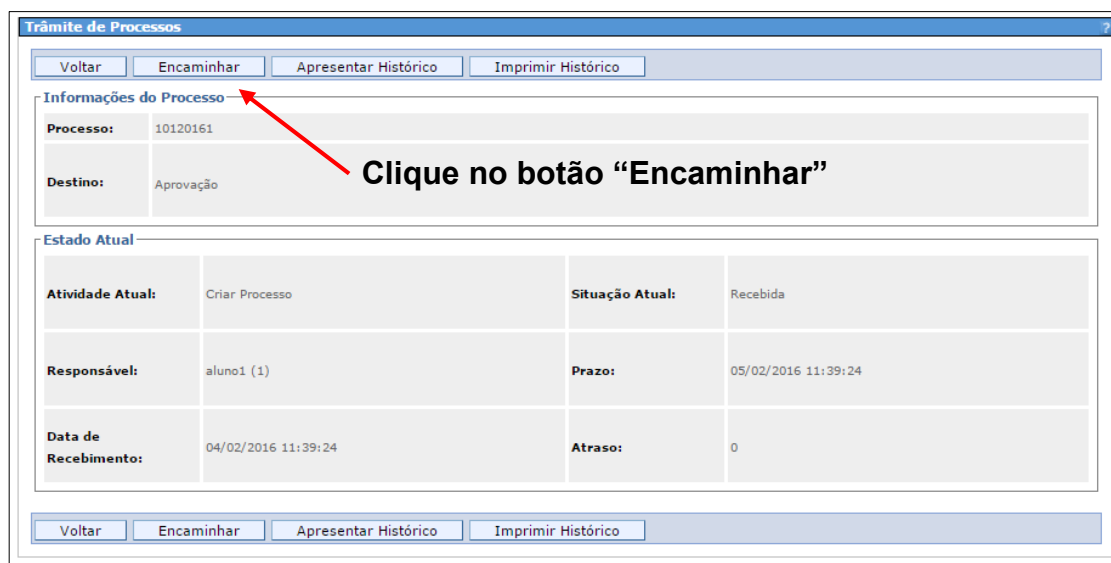

Clique no botão “Encaminhar”

Atividade Atual	Situação Atual
Criar Processo	Recebida

Responsável	Prazo
aluno1 (1)	05/02/2016 11:39:24

Data de Recebimento	Atraso
04/02/2016 11:39:24	0

7.2 CRIAR PROCESSO “PARA REGISTRO DE PREÇOS”

Nessa seção, demonstra-se a criação de um processo de licitação e de contratação “para registro de preços” (sob o Sistema de Registro de Preços).

Obs.1. A criação do processo é de responsabilidade do “Órgão Gerenciador”, cabendo aos “Órgãos Participantes” se manifestarem quando convidados, caso tenham interesse em participar.

Obs.2: O caput do art. 7º do Decreto Estadual nº 5353-R/2023 prevê que o procedimento de Intenção de Registro de Preços – IRP (arts. 11 a 15 do Decreto Estadual 5354-R/2023) deverá ser realizado no **SIGA**, por meio da utilização das ferramentas de “Pesquisa de Quantitativo” e de “Previsão de Consumo”.

Além disso, o parágrafo único informa que, no cadastro da licitação para registro de preços no **ComprasGov**, o “Órgão Gerenciador” deverá figurar como único participante, concentrando todo o quantitativo apurado nos termos do caput.

Conforme fluxo, o usuário deverá observar as etapas descritas nos subitens a seguir para criar um processo de licitação e de contratação direta “para registro de preços”:

7.2.1 PESQUISA DE QUANTITATIVO

A “Pesquisa de Quantitativo” é um instrumento utilizado pelo “Órgão Gerenciador” para que os “Órgãos Participantes” possam prever seu consumo para os itens da pesquisa, caso queiram.

Além disso, a “Pesquisa de Quantitativo” também é o primeiro documento a ser criado em um processo de licitação e de contratação direta “para registro de preços”, na qual o usuário deverá inserir o(s) item(ns)/serviço(s) cadastrado(s) no Catálogo de Materiais e Serviços do **SIGA** correspondente(s) ao(s) descrito(s) no Termo de Referência/Projeto Básico ou similar.

Obs.1: Nesta atividade, o usuário deverá utilizar o(s) código(s) do Catálogo de Materiais e Serviços do **SIGA** já indicado(s) no Termo de Referência/Projeto Básico ou equivalente para o(s) item(ns)/serviço(s) contido(s) no referido documento.

Obs.1.1: O Catálogo de Materiais e Serviços do **SIGA**, disponível para acesso por meio do endereço eletrônico: <https://www.siga.es.gov.br/sgc/faces/pub/sgc/central/ItemCompraPageList.jsp>, deverá ser consultado para identificar o(s) item(ns)/serviço(s) já cadastrado(s) que seja(m) compatível(eis) com o(s) descrito(s) no Termo de Referência/Projeto Básico ou equivalente quando da sua elaboração, oportunidade em que o(s) respectivo(s) código(s) deverá(ão) ser indicado(s) no referido documento.

Obs.1.1.1: Caso o(s) item(ns)/serviço(s) já cadastrado(s) não seja(m) compatível(eis) com o(s) descrito(s) no Termo de Referência/Projeto Básico ou equivalente, o procedimento para o cadastro do novo(s) item(ns)/serviço(s) deverá observar o disposto no Informativo 003/2022 - GELIC/CATÁLOGO DE MATERIAIS E SERVIÇOS, disponível para acesso no menu "Catálogo de Materiais" por meio do endereço eletrônico: <https://compras.es.gov.br/informacoes-catalogo-materias>.

Obs.2: O Catálogo de Materiais e Serviços do **ComprasGov**, disponível para acesso por meio do endereço eletrônico: <https://catalogo.compras.gov.br/cnbs-web/busca>, também deverá ser consultado para identificar o(s) item(ns)/serviço(s) já cadastrado(s) que seja(m) compatível(eis) com o(s) descrito(s) no Termo de Referência/Projeto Básico ou similar quando da sua elaboração e com , oportunidade em que o(s) respectivo(s) código(s) deverá(ão) ser indicado(s) no referido documento, para posterior inserção no processo de contratação "para registro de preços" a ser registrado no **ComprasGov**.

Obs.2.1: Caso o(s) item(ns)/serviço(s) já cadastrado(s) não seja(m) compatível(eis) com o(s) descrito(s) no Termo de Referência/Projeto Básico ou equivalente, o procedimento para o cadastro do novo(s) item(ns)/serviço(s) deverá observar o disposto manual "CATMAT/CATSER" para a "Fase Interna: Planejamento das Contratações", disponível para acesso por meio do endereço eletrônico: <https://www.gov.br/compras/pt-br/aceso-a-informacao/manuais>.

Obs.3: Os itens/serviços cadastrados nos Catálogos de Materiais e Serviços do **SIGA** e do **ComprasGov** deverão ser compatíveis entre si e em relação ao(s) descrito(s) no Termo de Referência/Projeto Básico ou similar.

Obs.3.1: Em relação a compatibilidade, a(s) descrição(ões) do(s) item(ns)/serviço(s) no Termo de Referência/Projeto Básico ou equivalente deverá(ão) prevalecer sobre as descrições dos itens/serviços cadastrados nos Catálogos de Materiais e Serviços do **SIGA** e do **ComprasGov**, de modo que estas poderão ser mais genéricas em relação à aquela(s) para preservar a compatibilidade.

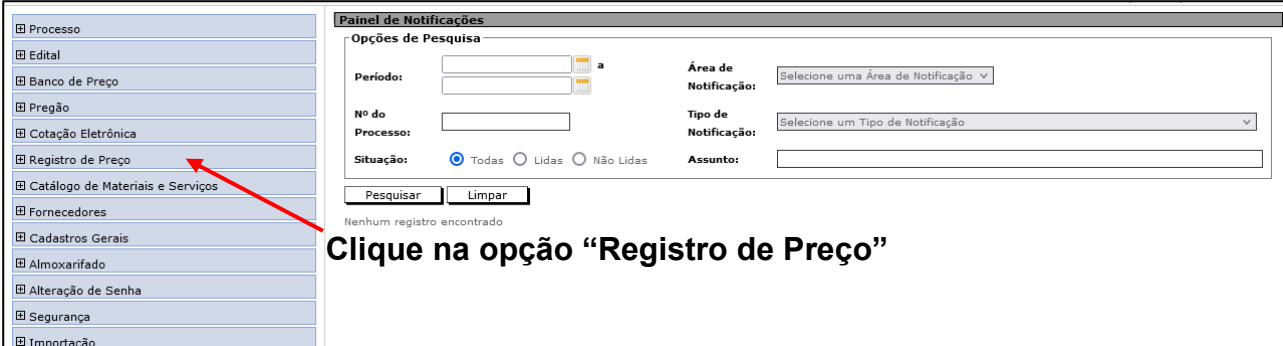

Clique na opção "Registro de Preço"

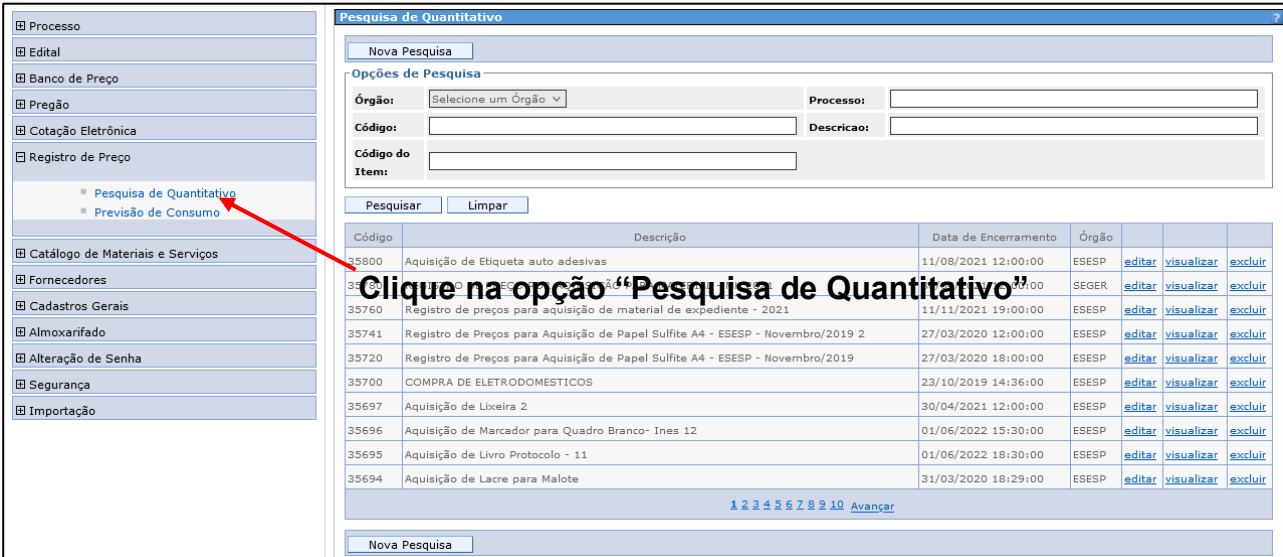

Clique na opção "Pesquisa de Quantitativo"

Código	Descrição	Data de Encerramento	Órgão	editar	visualizar	excluir
35800	Aquisição de Etiqueta auto adesivas	11/08/2021 12:00:00	ESESP	editar	visualizar	excluir
35760	Registro de preços para aquisição de material de expediente - 2021	11/11/2021 19:00:00	SEGER	editar	visualizar	excluir
35741	Registro de Preços para Aquisição de Papel Sulfite A4 - ESESP - Novembro/2019 2	27/03/2020 12:00:00	ESESP	editar	visualizar	excluir
35720	Registro de Preços para Aquisição de Papel Sulfite A4 - ESESP - Novembro/2019	27/03/2020 18:00:00	ESESP	editar	visualizar	excluir
35700	COMPRA DE ELETRDOMESTICOS	23/10/2019 14:36:00	ESESP	editar	visualizar	excluir
35697	Aquisição de Lixeira 2	30/04/2021 12:00:00	ESESP	editar	visualizar	excluir
35696	Aquisição de Marcador para Quadro Branco- Ines 12	01/06/2022 15:30:00	ESESP	editar	visualizar	excluir
35695	Aquisição de Livro Protocolo - 11	01/06/2022 18:30:00	ESESP	editar	visualizar	excluir
35694	Aquisição de Lacre para Malote	31/03/2020 18:29:00	ESESP	editar	visualizar	excluir

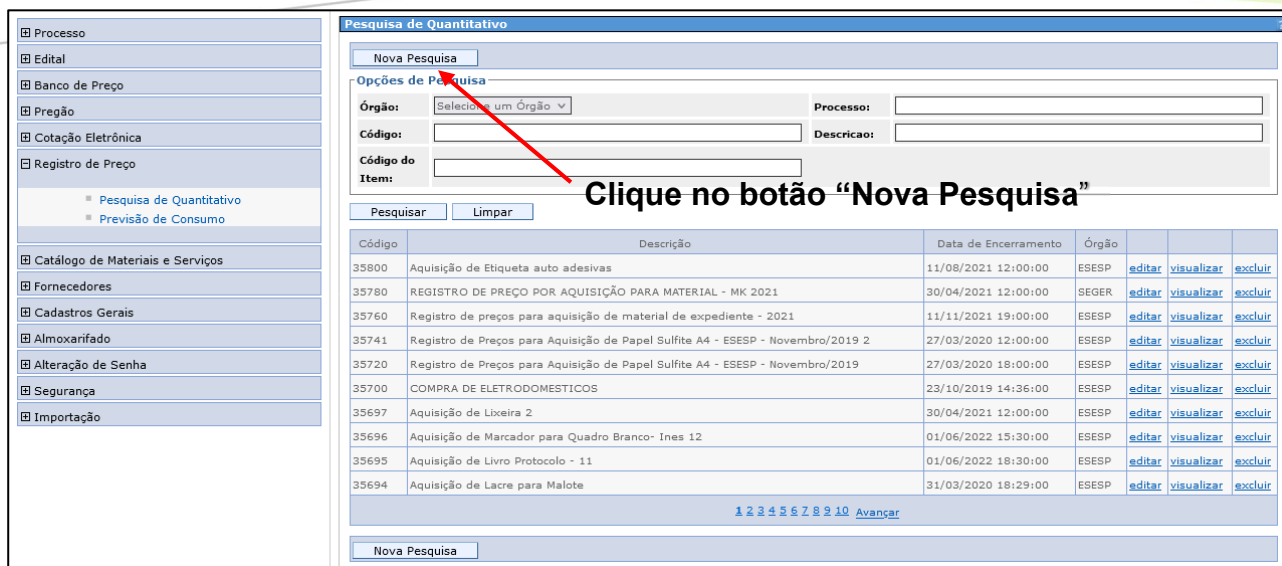

Pesquisa de Quantitativo

Nova Pesquisa

Opções de Pesquisa

Órgão: Selecionar um Órgão | Processo: |
Código: | Descrição: |
Código do Item: |

Pesquisar | Limpar

Clique no botão "Nova Pesquisa"

Código	Descrição	Data de Encerramento	Órgão			
35800	Aquisição de Etiqueta auto adesivas	11/08/2021 12:00:00	ESESP	editar	visualizar	excluir
35780	REGISTRO DE PREÇO POR AQUISIÇÃO PARA MATERIAL - MK 2021	30/04/2021 12:00:00	SEGER	editar	visualizar	excluir
35760	Registro de preços para aquisição de material de expediente - 2021	11/11/2021 19:00:00	ESESP	editar	visualizar	excluir
35741	Registro de Preços para Aquisição de Papel Sulfite A4 - ESESP - Novembro/2019 2	27/03/2020 12:00:00	ESESP	editar	visualizar	excluir
35720	Registro de Preços para Aquisição de Papel Sulfite A4 - ESESP - Novembro/2019	27/03/2020 18:00:00	ESESP	editar	visualizar	excluir
35700	COMPRA DE ELETRODOMESTICOS	23/10/2019 14:36:00	ESESP	editar	visualizar	excluir
35697	Aquisição de Lixeira 2	30/04/2021 12:00:00	ESESP	editar	visualizar	excluir
35696	Aquisição de Marcador para Quadro Branco- Ines 12	01/06/2022 15:30:00	ESESP	editar	visualizar	excluir
35695	Aquisição de Livro Protocolo - 11	01/06/2022 18:30:00	ESESP	editar	visualizar	excluir
35694	Aquisição de Lacre para Malote	31/03/2020 18:29:00	ESESP	editar	visualizar	excluir

1 2 3 4 5 6 7 8 9 10 Avançar

Nova Pesquisa

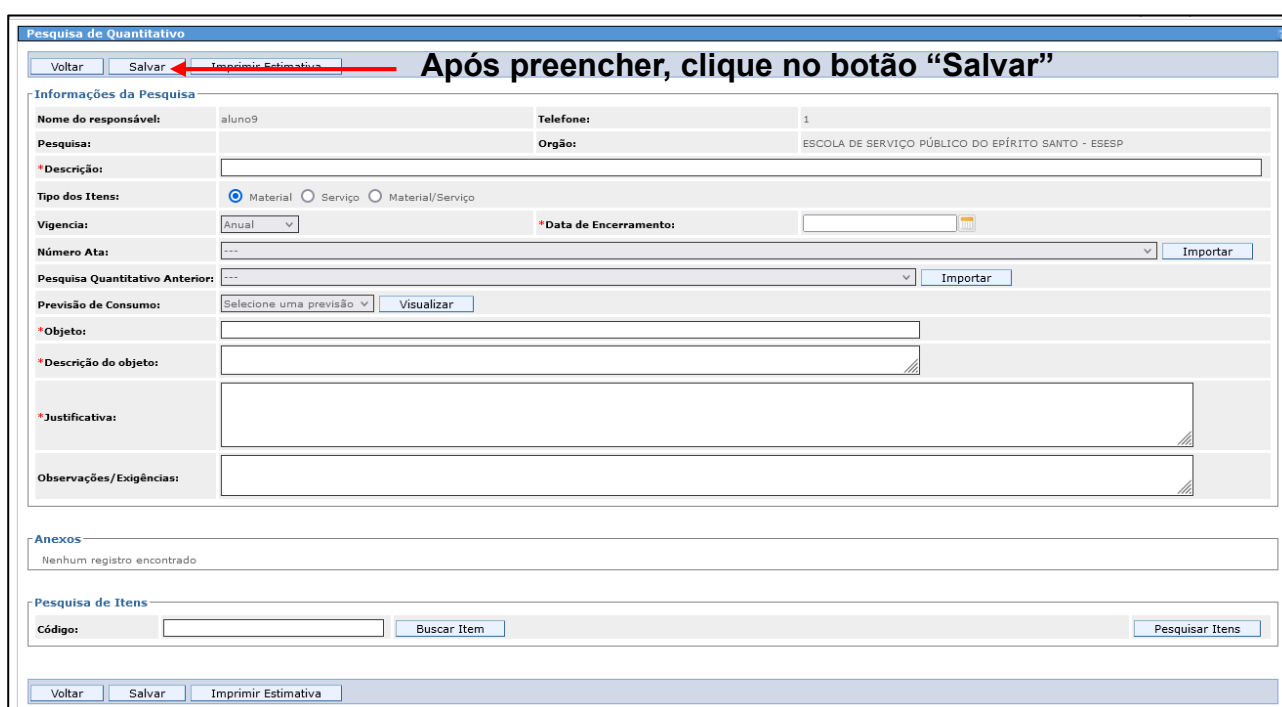

Pesquisa de Quantitativo

Voltar | Salvar | Imprimir Estimativa

Após preencher, clique no botão "Salvar"

Informações da Pesquisa

Nome do responsável: aluno9 | Telefone: 1
Pesquisa: | Orgão: ESCOLA DE SERVIÇO PÚBLICO DO ESPÍRITO SANTO - ESESP
* Descrição: |
Tipo dos Itens: Material Serviço Material/Serviço
Vigência: Anual | * Data de Encerramento: |
Número Ata: | Importar
Pesquisa Quantitativo Anterior: | Importar
Previsão de Consumo: Selecionar uma previsão | Visualizar
* Objeto: |
* Descrição do objeto: |
* Justificativa: |
Observações/Exigências: |

Anexos
Nenhum registro encontrado

Pesquisa de Itens

Código: | Buscar Item | Pesquisar Itens

Voltar | Salvar | Imprimir Estimativa

Para criar uma nova "Pesquisa de Quantitativo", o usuário deverá clicar no botão "Nova Pesquisa", e o sistema abre uma tela para que sejam preenchidos os seguintes dados:

Informações do Processo no SIGA para preenchimento:

- **Descrição:** Descrição da pesquisa.
- **Tipo dos Itens:** Material, Serviço ou Material /Serviço.
- **Vigência:** Mensal, Bimestral, Trimestral, Semestral e Anual.
- **Data de Encerramento:** Prazo limite para que os órgãos/entidades informem seus quantitativos.
- **Objeto:** Objeto para o qual a pesquisa foi criada.
- **Descrição do Objeto:** Descrever o objeto.
- **Justificativa:** Justificativa da aquisição ou contratação.
- **Observações/Exigências:** Alguma informação necessária.

Obs.3: O campo com o símbolo "*" é de preenchimento obrigatório.

Obs.4: As informações para preenchimento dos demais campos estarão disponíveis no Termo de Referência/Projeto Básico ou similar.

Pesquisa de Quantitativo

Voltar Salvar Apurar Imprimir Estimativa Criar Processo Anexar Documento

Pesquisa salva com sucesso.

Observar o número da Pesquisa

Informações da Pesquisa

Nome do responsável:	aluno9	Telefone:	1
Pesquisa:	35820	Orgão:	ESCOLA DE SERVIÇO PÚBLICO DO EPÍRITO SANTO - EESPE
* Descrição:	teste10		
Tipo dos Itens:	<input checked="" type="radio"/> Material <input type="radio"/> Serviço <input type="radio"/> Material/Serviço		
Vigência:	Anual	* Data de Encerramento:	05/01/2024 12:00
Número Ata:	---	Importar	
Pesquisa Quantitativo Anterior:	---	Importar	
Previsão de Consumo:	Selecione uma previsão	Visualizar	
* Objeto:	teste		
* Descrição do objeto:	teste		
* Justificativa:	teste		
Observações/Exigências:	teste		

Anexos
Nenhum registro encontrado

Pesquisa de Itens

Código:

Voltar Salvar Apurar Imprimir Estimativa Criar Processo Anexar Documento

Pesquisa de Quantitativo

Voltar Salvar Apurar Imprimir Estimativa Criar Processo Anexar Documento

Informações da Pesquisa

Nome do responsável:	aluno9	Telefone:	1
Pesquisa:	35820	Orgão:	ESCOLA DE SERVIÇO PÚBLICO DO EPÍRITO SANTO - EESPE
* Descrição:	teste10		
Tipo dos Itens:	<input checked="" type="radio"/> Material <input type="radio"/> Serviço <input type="radio"/> Material/Serviço		
Vigência:	Anual	* Data de Encerramento:	05/01/2024 12:00
Número Ata:	---	Importar	
Pesquisa Quantitativo Anterior:	---	Importar	
Previsão de Consumo:	Selecione uma previsão	Visualizar	
* Objeto:	teste		
* Descrição do objeto:	teste		
* Justificativa:	teste		
Observações/Exigências:	teste		

Anexos
Nenhum registro encontrado

Pesquisa de Itens

Código:

Descrição	Unidade
GRAFITE; GRADUAÇÃO: HB; DIAMETRO: 0,5 MM; UNIDADE DE FORNECIMENTO: CAIXA 12 UNIDADES	CAIXA

Voltar Salvar Apurar Imprimir Estimativa Criar Processo Anexar Documento

Se optar por clicar no botão "Pesquisar Itens", o sistema exibe uma tela para que o usuário informe um dos seguintes dados abaixo:

Pesquisa de Item de Compra

Fechar

Pesquisa

Classe Item: < Selecione uma opção >

Produto:

Descrição:

Pesquisa por qualquer parte do texto Pesquisa pelo início do texto

Pesquisar

- **Classe:** Escolha entre as existentes na caixa.
- **Produto:** Escolha entre os existentes no Catálogo de Produtos.
- **Descrição:** Para fazer uma busca mais exata do produto.

Para iniciar a pesquisa, o usuário deverá clicar no botão "Pesquisar" e escolha o(s) item(ns) na opção "Selecionar".

Código	Descrição	Tipo	Unidade	
57068	CANETA ALTA ROTACAO (EQUIPAMENTO ODONTOLOGICO); MATERIAL: ACO INOX AISI 420; ROTACAO: 400.000 RPM; PRESSAO TRABALHO: 30~35 PSI; ESTERILIDADE: EM AUTOCLAVE; DIMENSOES CABECA (D X A): 11,0 X 14,7 MM; CARACTERISTICAS ADICIONAIS: PARA ATENDER O EQUIPO DABI ATLANTE; LEGISLACAO: REGISTRO MINISTERIO DA SAUDE; UNIDADE DE FORNECIMENTO: UNIDADE	M	UNIDADE	Selecionar
58493	CANETA ALTA ROTACAO (EQUIPAMENTO ODONTOLOGICO); MATERIAL: ALUMINIO ANODIZADO; ROTACAO: 400.000 RPM; PRESSAO TRABALHO: 30 PSI; ESTERILIDADE: EM AUTOCLAVE; DIMENSOES CABECA (D X A): 11,0 X 10,8 MM; CARACTERISTICAS ADICIONAIS: "FRICTION GRIP" ACOMPANHADA POR DOIS SACA BROCAS, ENCAIXE TIPO "BORDEN", INFANTIL COM TRIPLO SPRAY, MICRO-BALANCEADA, NIVEL DE RUIDO < 70 DB; LEGISLACAO: REGISTRO MINISTERIO DA SAUDE; UNIDADE DE FORNECIMENTO: UNIDADE	M	UNIDADE	Selecionar
58425	CANETA ALTA ROTACAO (EQUIPAMENTO ODONTOLOGICO); MATERIAL: ALUMINIO ANODIZADO; ROTACAO: 400.000 RPM; PRESSAO TRABALHO: 30 PSI; ESTERILIDADE: EM AUTOCLAVE; DIMENSOES CABECA (D X A): 11,0 X 12,3 MM; CARACTERISTICAS ADICIONAIS: "FRICTION GRIP" ACOMPANHADA POR DOIS SACA BROCAS, ENCAIXE TIPO "BORDEN", MICRO-BALANCEADA, NIVEL DE RUIDO < 70 DB, PARA ATENDER O EQUIPO DABI ATLANTE, TRIPLO SPRAY; LEGISLACAO: REGISTRO MINISTERIO DA SAUDE; UNIDADE DE FORNECIMENTO: UNIDADE	M	UNIDADE	Selecionar

Após a escolha do(s) item(ns), o usuário deverá fechar a tela de pesquisa, de modo que os itens aparecerão inseridos na "Pesquisa de Quantitativo", e, em seguida, definir a composição dos lotes.

7.2.1.1 SEQUENCIAR POR ITEM OU POR LOTE OS ITENS DA PLANILHA

Pesquisa de Quantitativo

Voltar Salvar Apurar Imprimir Estimativa Imprimir PDF Imprimir RTF **Sequenciar Por Item** Sequenciar Por Lote Sequenciar Por Descrição

Criar Processo Anexar Documento

Utilizar um dos botões indicados

- Sequenciar Por Item

Faz uma seqüência dos itens independente dos lotes.

1.1.1.1

Nº Sequência	Código do Item	Descrição do Item	Unidade	Lote	Quantidade	
1	47313	CADERNO BROCHURA 60 FOLHAS PAUTADAS, FORMATO 200 X 275 MM.	UNIDADE	LT 001		Excluir
2	42933	CADERNO ESPIRAL PEQUENO CAPA DURA COM 96 FOLHAS	UNIDADE	LT 001		Excluir
3	141689	CADERNO BROCHURA PAUTADO, CAPA DURA PEQUENO, COM 96 FOLHAS - UNIDADE DE FORNECIMENTO: UNIDADE.	UNIDADE	LT 002		Excluir
4	36780	CADERNO COM 96 FOLHAS, CAPA EM PAPELÃO, REVESTIDO POR PAPEL OFF SET, FOLHAS INTERNAS EM PAPEL APERGAMINHADO DE 56G/M2, PAUTADO, COM MARGENS, MEDINDO (146,0 X 21,0)MM	PEÇA	LT 002		Excluir
5	37196	CADERNO DE PROGRAMA (MUSICALIZAÇÃO); 20 PÁGINAS; 42CM X 15CM, 4X4 CORES, TINTA ESCALA EM COUCHE FOSCO 170G, DOBRADO E GRAMPEADO	UNIDADE	LT 002		Excluir
6	11622	CADERNO ESCOLAR ; MODELO: 1/4 ; FECHAMENTO: BROCHURA HORIZONTAL ; CAPA: CAPA DURA ; ACABAMENTO DA CAPA: LISO ; DIVISAO DE MATERIAS: SEN DIVISAO DE MATERIAS ; MIOLO: FOLHA PAUTADA ; QUANTIDADE DE FOLHA	CAIXA	LT 002		Excluir

- Sequenciar Por Lote

Faz uma seqüência dos itens dentro de cada lote, reiniciando a contagem no lote seguinte.

Nº Sequência	Código do Item	Descrição do Item	Unidade	Lote	Quantidade	Alterar Item	Excluir Item
1	47313	CADERNO BROCHURA 60 FOLHAS PAUTADAS, FORMATO 200 X 275 MM.	UNIDADE	LT 001		Alterar Item	Excluir Item
2	42933	CADERNO ESPIRAL PEQUENO CAPA DURA COM 96 FOLHAS	UNIDADE	LT 001		Alterar Item	Excluir Item
1	141689	CADERNO BROCHURA PAUTADO CAPA DURA PEQUENO COM 96 FOLHAS - UNIDADE DE FORNECIMENTO: UNIDADE.	UNIDADE	LT 002		Alterar Item	Excluir Item
2	36780	CADERNO COM 96 FOLHAS, CAPA EM PAPELÃO, REVESTIDO POR PAPEL OFF SET, FOLHAS INTERNAS EM PAPEL APERGAMINHADO DE 56G/M2, PAUTADO, COM MARGENS, MEDINDO (146,0 X 21,0)MM	PEÇA	LT 002		Alterar Item	Excluir Item
3	37196	CADERNO DE PROGRAMA (MUSICALIZAÇÃO); 20 PÁGINAS; 42CM X 15CM, 4X4 CORES, TINTA ESCALA EM COUCHE FOSCO 170G, DOBRADO E GRAMPEADO	UNIDADE	LT 002		Alterar Item	Excluir Item
4	11622	CADERNO ESCOLAR : MODELO: 1/4 ; FECHAMENTO: BROCHURA HORIZONTAL ; CAPA: CAPA DURA ; ACABAMENTO DA CAPA: LISO ; DIVISAO DE MATERIAS: SEM DIVISOES DE MATERIAS ; MILOLO: FOLHA PAUTADA ; QUANTIDADE DE FOLHA	CAIXA	LT 002		Alterar Item	Excluir Item

Obs.1: Para fins do **ComprasGov**, cabe esclarecer que **(i)** licitação por item ocorre quando apenas um único item compõe o objeto a ser licitado, podendo ainda ser vários itens independentes, com a possibilidade de adjudicação a licitantes distintos; e **(ii)** a licitação por grupo de itens ocorre quando diversos itens compõem o objeto a ser licitado, sendo reunidos em grupo/ lote de itens, podendo ainda ser vários grupos independentes, conforme critérios e razões previamente estabelecidos, com a possibilidade de adjudicação a licitantes distintos.

Obs.2: O usuário deverá observar as redações e notas explicativas referentes a criação de grupos de itens contidas na(s) minuta(s) padronizada(s) de edital disponibilizadas pela Procuradoria Geral do Estado – PGE para melhor compreensão deste subitem.

7.2.1.2 ANEXANDO DOCUMENTOS NA PESQUISA DE QUANTITATIVO

Pesquisa de Quantitativo

Voltar Salvar Apurar Imprimir Estimativa Imprimir PDF Imprimir RTF Sequenciar Por Item Sequenciar Por Lote Sequenciar Por Descrição

Criar Processo Anexar Documento **Clicar no botão "Anexar Documento"**

SIGA: Área do Servidor Público - 2 Principal | Sair | Usuário: aluno9

Informar o tipo de documento

Anexar Documento

Tipo de Anexo: Seleccione Procurar Nenhum arquivo selecionado.

Documentos Anexados

Nenhum registro encontrado

Clique no botão "Procurar" e selecionar o documento

Anexo salvo com sucesso

Clique no botão "Salvar"

Anexar Documento

Tipo de Anexo: Seleccione Procurar Nenhum arquivo selecionado.

Documentos Anexados

<input type="checkbox"/>	Tipo	Nome	Responsável	Data de Cadastro	Disponível	Arquivo
<input type="checkbox"/>	Termo de Referência	E-mail - Envio das razões recursais - CLARO S.A..pdf	aluno9	03/01/2024 16:13:36	Sim	Download

Obs.1: O usuário deve incluir pelo menos o Termo de Referência/Projeto Básico ou equivalente como anexo na "Pesquisa de Quantitativo", para que os órgãos/entidades convidados possam tomar ciência dos detalhes do objeto.

Obs.2: É possível tornar o documento anexado não disponível e disponível utilizando os botões "Disponibilizar" e "Não Disponibilizar".

Anexos

Tipo	Nome	Responsável	Data de Cadastro	Disponível	Arquivo
Termo de Referência	E-mail - Envio das razões recursais - CLARO S.A..pdf	aluno9	03/01/2024 16:13:36	Sim	Download

Pesquisa de Itens

Código:

Nº Sequência	Código do Item	Descrição do Item	Unidade	Lote	Quantidade		
1	11705	LIVRO DE TOMBO ; MODELO: PAUTADO ; MATERIAL DA CAPA: PAPELAO ; GRAMATURA DA CAPA: 697 G/M² ; REVESTIMENTO DA CAPA: PAPEL KRAFT 110 G/M² ; COR: PRETA ; MATERIAL DO MIOLO: PAPEL OFF-SET 56 G/M² ; QUANTI	UNIDADE	LT 001		Alterar Item	Exc
2	11706	GRAFITE; GRADUACAO; HB; DIAMETRO: 0,5 MM; UNIDADE DE FORNECIMENTO: CAIXA 12 UNIDADES	CAIXA	LT 001		Alterar Item	Exc

Órgãos para Pesquisa

ADERES	<input type="button" value="Adicionar >>"/>
AGERH	<input type="button" value="<< Remover"/>
ALEES	<input type="button" value="Adicionar Todos>>"/>
APEES	<input type="button" value="<< Remover Todos"/>
ARSI	

Documento anexado

7.2.1.3 ADICIONANDO OS ÓRGÃOS/ENTIDADES PARA PARTICIPAR DA PESQUISA

Anexos

Tipo	Nome	Responsável	Data de Cadastro	Disponível	Arquivo
Termo de Referência	E-mail - Envio das razões recursais - CLARO S.A..pdf	aluno9	03/01/2024 16:13:36	Sim	Download

Pesquisa de Itens

Código:

Nº Sequência	Código do Item	Descrição do Item	Unidade	Lote	Quantidade		
1	11705	LIVRO DE TOMBO ; MODELO: PAUTADO ; MATERIAL DA CAPA: PAPELAO ; GRAMATURA DA CAPA: 697 G/M² ; REVESTIMENTO DA CAPA: PAPEL KRAFT 110 G/M² ; COR: PRETA ; MATERIAL DO MIOLO: PAPEL OFF-SET 56 G/M² ; QUANTI	UNIDADE	LT 001		Alterar Item	Exc
2	11706	GRAFITE; GRADUACAO; HB; DIAMETRO: 0,5 MM; UNIDADE DE FORNECIMENTO: CAIXA 12 UNIDADES	CAIXA	LT 001		Alterar Item	Exc

Órgãos para Pesquisa

ADERES	<input type="button" value="Adicionar >>"/>
AGERH	<input type="button" value="<< Remover"/>
ALEES	<input type="button" value="Adicionar Todos>>"/>
APEES	<input type="button" value="<< Remover Todos"/>
ARSI	

Clique no botão “Adicionar Todos” ou seleccione os órgãos que participarão da sua pesquisa. Para remover, utilize um dos outros botões.

Observações/Exigências: teste

Anexos
Nenhum registro encontrado

Pesquisa de Itens

Código:

Nº Sequência	Código do Item	Descrição do Item	Unidade	Lote	Quantidade		
1	11705	LIVRO DE TOMBO; MODELO: PAUTADO; MATERIAL DA CAPA: PAPELÃO; GRAMATURA DA CAPA: 697 G/M²; REVESTIMENTO DA CAPA: PAPEL KRAFT 110 G/M²; COR: PRETA; MATERIAL DO MIOLO: PAPEL OFF-SET 56 G/M²; QUANTI	UNIDADE	LT 001		Alterar Item	Exc
2	11706	GRAFITE; GRADUACAO; HB; DIAMETRO: 0,5 MM; UNIDADE DE FORNECIMENTO: CAIXA 12 UNIDADES	CAIXA	LT 001		Alterar Item	Exc

Órgãos para Pesquisa

ADERES

AGERH

ALEES

APEES

ARSI

ADERES

AGERH

ALEES

APEES

ARSI

Clique no botão "Salvar" para que a pesquisa fique disponível para os órgãos selecionados

7.2.1.4 NOTIFICANDO OS ÓRGÃOS/ENTIDADES PARA PARTICIPAR DA PESQUISA

Após salvar a pesquisa, são habilitados os outros botões na parte superior e inferior da tela. O usuário deverá clicar no botão "Notificar Órgãos", a qual permitirá personalizar o e-mail a ser enviado, notadamente nos campos "assunto" e "Corpo do E-mail".

Qualquer comunicado aos órgãos/entidades pode ser enviado utilizando essa opção. Os e-mails cadastrados dos órgãos/entidades no sistema são mostrados na aba "Lista de Destinatários", podendo o usuário adicionar um outro e-mail ou excluir um que esteja na lista.

Pesquisa de Quantitativo

Pesquisa salva com sucesso.

Pesquisa de Quantitativo

Informações da Pesquisa de Quantitativo

Código de Pesquisa de Quantitativo: 34026

Informações do E-mail

Assunto:

Corpo do E-mail:

Adicionar E-mail

E-mail:

Destinatário(s)

E-mail	
cesd@vice.es.gov.br	excluir
judith.amorim@agerh.es.gov.br	excluir
funsefaz@funsefaz.es.gov.br	excluir
sms.jneiva@saude.es.gov.br	excluir
andre.costa@pm.es.gov.br	excluir
dalton.deorce@pc.es.gov.br	excluir
farmaciahosp.ds@pm.es.gov.br	excluir
ga@seg.es.gov.br	excluir
geaf@secom.es.gov.br	excluir
compras@casamilitares.gov.br	excluir

1 2 3 4 5 Avançar

7.2.2 "PREVISÃO DE CONSUMO"

A "Previsão de Consumo" é o instrumento utilizado pelo "Órgão Participante" para informar ao "Gerenciador" a quantidade desejada de cada item da pesquisa, caso queira participar.

- Processo
- Edital
- Banco de Preço
- Pregão
- Cotação Eletrônica
- Registro de Preço
- Catálogo de Materiais e Serviços
- Fornecedores
- Cadastrados Gerais
- Almoxarifado
- Alteração de Senha
- Segurança
- Importação

Panel de Notificações

Opções de Pesquisa

Período: a

Nº do Processo:

Situação: Todas Lidas Não Lidas

Área de Notificação:

Tipo de Notificação:

Assunto:

Nenhum registro encontrado

Clique na opção “Registro de Preço”

- Processo
- Edital
- Banco de Preço
- Pregão
- Cotação Eletrônica
- Registro de Preço
 - Pesquisa de Quantitativo
 - Previsão de Consumo
- Catálogo de Materiais e Serviços
- Fornecedores
- Cadastrados Gerais
- Almoxarifado
- Alteração de Senha
- Segurança
- Importação

Previsão de Consumo

Selecione o órgão

Órgão: *

Opções de Pesquisa

Código da Pesquisa: Código do Item:

Órgão da Pesquisa: Situação: Enviada Não Enviada Todas

Descrição:

Nenhum registro encontrado

Clique na opção “Previsão de Consumo” para informar o quantitativo do seu órgão.

- Processo
- Edital
- Banco de Preço
- Pregão
- Cotação Eletrônica
- Registro de Preço
 - Pesquisa de Quantitativo
 - Previsão de Consumo
- Catálogo de Materiais e Serviços
- Fornecedores
- Cadastrados Gerais
- Almoxarifado
- Alteração de Senha
- Segurança
- Importação

Previsão de Consumo

Selecione o órgão

Órgão: *

Opções de Pesquisa

Código da Pesquisa: Código do Item:

Órgão da Pesquisa: Situação: Enviada Não Enviada Todas

Descrição:

Nenhum registro encontrado

Selecione seu órgão e clique no botão “Pesquisar” que o sistema mostrará as pesquisas de quantitativo disponíveis

Obs.: O campo com o símbolo “*” é de preenchimento obrigatório.

- Processo
- Edital
- Banco de Preço
- Pregão
- Cotação Eletrônica
- Registro de Preço
 - Pesquisa de Quantitativo
 - Previsão de Consumo
- Catálogo de Materiais e Serviços
- Fornecedores
- Cadastrados Gerais
- Almoxarifado
- Alteração de Senha
- Segurança
- Importação

Previsão de Consumo

Selecione o órgão

Órgão: *

Opções de Pesquisa

Código da Pesquisa: Código do Item:

Órgão da Pesquisa: Situação: Enviada Não Enviada Todas

Descrição:

Código	Órgão	Descrição	Situação	Data de Encerramento	
35820	ESESP	teste10	Não enviada	05/01/2024 12:00:00	editar visualizar
35760	ESESP	Registro de preços para aquisição de material de expediente - 2021	Enviada	11/11/2021 19:00:00	visualizar
35741	ESESP	Registro de Preços para Aquisição de Papel Sulfite A4 - ESESP - Novembro/2019 2	Não enviada	27/03/2020 12:00:00	visualizar
35720	ESESP	Registro de Preços para Aquisição de Papel Sulfite A4 - ESESP - Novembro/2019	Não enviada	27/03/2020 18:00:00	visualizar
35700	ESESP	COMPRA DE ELETRDOMESTICOS	Não enviada	23/10/2019 14:36:00	visualizar
35697	ESESP	Aquisição de Lixeira 2	Não enviada	30/04/2021 12:00:00	visualizar
35696	ESESP	Aquisição de Marcador para Quadro Branco- Ines 12	Enviada	01/06/2022 15:30:00	visualizar
35695	ESESP	Aquisição de Livro Protocolo - 11	Não enviada	01/06/2022 18:30:00	visualizar
35694	ESESP	Aquisição de Lacre para Malote	Enviada	31/03/2020 18:29:00	visualizar
35693	ESESP	Contratação de artista musical acompanhado de conjunto vocal e instrumental--3333	Enviada	08/10/2019 12:04:00	visualizar

1 2 3 4 5 6 7 8 9 10 [Avançar](#)

Encontre a pesquisa desejada e clique na opção “Editar”

Previsão de Consumo

Voltar Salvar Enviar e-mail

Informações da Pesquisa

Responsável:	aluno9	Telefone:	1
Pesquisa:	35820	Órgão:	ESCOLA DE SERVIÇO PÚBLICO DO EPÍRITO SANTO
Data de Encerramento:	05/01/2024 12:00:00	E-mail:	aluno9@esesp.es.gov.br

Anexos da Pesquisa

Termo de Referência	Nome	Responsável	Data de Cadastro	Arquivo
	E-mail - Envio das razões recursais - CLARO S.A..pdf	aluno9	03/01/2024 16:13:36	Download

Informações da Previsão

Órgão: ESCOLA DE SERVIÇO PÚBLICO DO EPÍRITO SANTO
Descrição: teste10 - (CÓDIGO: 35820)
Enviada: Não
Data de Envio:

Nº de Sequência	Código do Item	Descrição	Unidade	Lote	Solicitada
1	11705	LIVRO DE TOMBO ; MODELO: PAUTADO ; MATERIAL DA CAPA: PAPELÃO ; GRAMATURA DA CAPA: 697 G/M² ; REVESTIMENTO DA CAPA: PAPEL KRAFT 110 G/M² ; COR: PRETA ; MATERIAL DO MIOLO: PAPEL OFF-SET 56 G/M² ; QUANTI	UNIDADE	LT 001	10
2	11706	GRAFITE; GRADUACAO; HB; DIAMETRO: 0,5 MM; UNIDADE DE FORNECIMENTO: CAIXA 12 UNIDADES	CAIXA	LT 001	15

Voltar Salvar Enviar e-mail

Insira o quantitativo referente ao item desejado e clique no botão "Salvar"

Previsão de Consumo

Voltar Salvar Assinar Imprimir Enviar e-mail

Previsão de consumo salva com sucesso

Informações da Pesquisa

Responsável:	aluno9	Telefone:	1
Pesquisa:	35820	Órgão:	ESCOLA DE SERVIÇO PÚBLICO DO EPÍRITO SANTO
Data de Encerramento:	05/01/2024 12:00:00	E-mail:	aluno9@esesp.es.gov.br

Anexos da Pesquisa

Termo de Referência	Nome	Responsável	Data de Cadastro	Arquivo
	E-mail - Envio das razões recursais - CLARO S.A..pdf	aluno9	03/01/2024 16:13:36	Download

Informações da Previsão

Órgão: ESCOLA DE SERVIÇO PÚBLICO DO EPÍRITO SANTO
Descrição: teste10 - (CÓDIGO: 35820)
Enviada: Não
Data de Envio:

Nº de Sequência	Código do Item	Descrição	Unidade	Lote	Solicitada
1	11705	LIVRO DE TOMBO ; MODELO: PAUTADO ; MATERIAL DA CAPA: PAPELÃO ; GRAMATURA DA CAPA: 697 G/M² ; REVESTIMENTO DA CAPA: PAPEL KRAFT 110 G/M² ; COR: PRETA ; MATERIAL DO MIOLO: PAPEL OFF-SET 56 G/M² ; QUANTI	UNIDADE	LT 001	10
2	11706	GRAFITE; GRADUACAO; HB; DIAMETRO: 0,5 MM; UNIDADE DE FORNECIMENTO: CAIXA 12 UNIDADES	CAIXA	LT 001	15

Voltar Salvar Assinar Imprimir Enviar e-mail

Clique no botão "Assinar"

Previsão de Consumo

Voltar Salvar Enviar Imprimir Enviar e-mail

Previsão de consumo salva com sucesso
Previsão de Consumo assinada com sucesso.
Não foi possível colocar assinatura digital. Usuário não possui chave criptográfica ou imagem da assinatura.

Informações da Pesquisa

Responsável: aluno9 Telefone: 1
Pesquisa: 35820 Órgão: ESCOLA DE SERVIÇO PÚBLICO DO EPÍRITO SANTO
Data de Encerramento: 05/01/2024 12:00:00 E-mail: aluno9@esesp.es.gov.br

Anexos da Pesquisa

Termo de Referência	Tipo	Nome	Responsável	Data de Cadastro	Arquivo
	E-mail	Envio das razões recursais - CLARO S.A..pdf	aluno9	03/01/2024 16:13:36	Download

Informações da Previsão

Órgão: ESCOLA DE SERVIÇO PÚBLICO DO EPÍRITO SANTO
Descrição: teste10 - (CÓDIGO: 35820)
Enviada: Não
Data de Envio:

Nº de Sequência	Código do Item	Descrição	Unidade	Lote	Solicitada
1	11705	LIVRO DE TOMBO ; MODELO: PAUTADO ; MATERIAL DA CAPA: PAPELÃO ; GRAMATURA DA CAPA: 697 G/M² ; REVESTIMENTO DA CAPA: PAPEL KRAFT 110 G/M² ; COR: PRETA ; MATERIAL DO MIOLO: PAPEL OFF-SET 56 G/M² ; QUANTI	UNIDADE	LT 001	10
2	11706	GRAFITE ; GRADUAÇÃO: HB ; DIÂMETRO: 0,5 MM ; UNIDADE DE FORNECIMENTO: CAIXA 12 UNIDADES	CAIXA	LT 001	15

Voltar Salvar Enviar Imprimir Enviar e-mail

Clique no botão "Enviar"

Previsão de Consumo

Voltar Salvar Cancelar Envio Imprimir Enviar e-mail

Previsão de consumo salva com sucesso
A Previsão de consumo foi enviada com sucesso

Informações da Pesquisa

Responsável: aluno9 Telefone: 1
Pesquisa: 35820 Órgão: ESCOLA DE SERVIÇO PÚBLICO DO EPÍRITO SANTO
Data de Encerramento: 05/01/2024 12:00:00 E-mail: aluno9@esesp.es.gov.br

Anexos da Pesquisa

Termo de Referência	Tipo	Nome	Responsável	Data de Cadastro	Arquivo
	E-mail	Envio das razões recursais - CLARO S.A..pdf	aluno9	03/01/2024 16:13:36	Download

Informações da Previsão

Órgão: ESCOLA DE SERVIÇO PÚBLICO DO EPÍRITO SANTO
Descrição: teste10 - (CÓDIGO: 35820)
Enviada: Sim
Data de Envio: 03/01/2024 17:36:29

Nº de Sequência	Código do Item	Descrição	Unidade	Lote	Solicitada
1	11705	LIVRO DE TOMBO ; MODELO: PAUTADO ; MATERIAL DA CAPA: PAPELÃO ; GRAMATURA DA CAPA: 697 G/M² ; REVESTIMENTO DA CAPA: PAPEL KRAFT 110 G/M² ; COR: PRETA ; MATERIAL DO MIOLO: PAPEL OFF-SET 56 G/M² ; QUANTI	UNIDADE	LT 001	10
2	11706	GRAFITE ; GRADUAÇÃO: HB ; DIÂMETRO: 0,5 MM ; UNIDADE DE FORNECIMENTO: CAIXA 12 UNIDADES	CAIXA	LT 001	15

Voltar Salvar Cancelar Envio Imprimir

Clique no botão "Cancelar Envio" caso queria modificar o quantitativo

Obs.: Caso o envio da "Pesquisa de Quantitativo" seja cancelado, será necessário clicar no botão "Assinar" e "Enviar" novamente para que ocorra o reenvio da pesquisa.

7.2.3 APURANDO A PESQUISA DE QUANTITATIVO

A apuração da "Pesquisa de Quantitativo" é realizada pelo "Órgão Gerenciador", findo o prazo de envio das estimativas dos órgãos/entidades convidados, sendo necessária para realização das etapas seguintes do processo.

Pesquisa de Quantitativo

Opções de Pesquisa

Órgão: Seleção um Órgão Processo:

Código: Descrição:

Código do Item:

Código	Descrição	Data de Encerramento	Órgão			
35821	teste11	05/01/2024 12:00:00	ESESP	editar	visualizar	excluir
35820	teste10	05/01/2024 12:00:00	ESESP	editar	visualizar	excluir
35800	Aquisição de Etiqueta auto adesiva	11/08/2021 12:00:00	ESESP	editar	visualizar	excluir
35780	REGISTRO DE PREÇO POR AQUISIÇÃO PARA MATERIAL - MK 2021	30/04/2021 12:00:00	SEGER	editar	visualizar	excluir
35760	Registro de preços para aquisição de material de expediente - 2021	11/11/2021 19:00:00	ESESP	editar	visualizar	excluir
35741	Registro de Preços para Aquisição de Papel Sulfite A4 - ESESP - Novembro/2019 2	27/03/2020 12:00:00	ESESP	editar	visualizar	excluir
35720	Registro de Preços para Aquisição de Papel Sulfite A4 - ESESP - Novembro/2019	27/03/2020 18:00:00	ESESP	editar	visualizar	excluir
35700	COMPRA DE ELETRODOMESTICOS	23/10/2019 14:36:00	ESESP	editar	visualizar	excluir
35697	Aquisição de Lixeira 2	30/04/2021 12:00:00	ESESP	editar	visualizar	excluir
35696	Aquisição de Marcador para Quadro Branco- Ines 12	01/06/2022 15:30:00	ESESP	editar	visualizar	excluir

Encontre a pesquisa desejada e clique na opção "Editar"

Pesquisa de Quantitativo

Informações da Pesquisa

Nome do responsável: aluno9

Pesquisa: 35820 Orgão: ESCOLA DE SERVIÇO PÚBLICO DO EPÍRITO SANTO - ESESP

*Descrição: teste10

Tipo dos Itens: Material Serviço Material/Serviço

Vigência: Anual

*Data de Encerramento: 05/01/2024 12:00

Número Ata: ---

Pesquisa Quantitativo Anterior: ---

Previsão de Consumo: Seleccione uma previsão

*Objeto: teste

*Descrição do objeto: teste

*Justificativa: teste

Clique no botão "Apurar"

Obs.: A Pesquisa de Quantitativo somente deve ser apurada após sua "Data de Encerramento".

Pesquisa de Quantitativo

Pesquisa de quantitativo apurada com sucesso.

Informações da Pesquisa

Nome do responsável: aluno9

Pesquisa: 35820 Orgão: ESCOLA DE SERVIÇO PÚBLICO DO EPÍRITO SANTO - ESESP

*Descrição: teste10

Tipo dos Itens: Material Serviço Material/Serviço

Vigência: Anual

*Data de Encerramento: 05/01/2024 12:00

Número Ata: ---

Pesquisa Quantitativo Anterior: ---

Previsão de Consumo: Seleccione uma previsão

*Objeto: teste

*Descrição do objeto: teste

*Justificativa: teste

Clique no botão "Cancelar Apuração" caso queira modificar a pesquisa

7.2.4 CRIANDO O PROCESSO DE REGISTRO DE PREÇOS

Conforme fluxo, o usuário deverá observar as etapas a seguir para criar um processo de registro de preços:

Processo

- Acessar/Consultar
- Relatórios
 - Gastos
 - Estatísticas de Processos

Edital

Banco de Preço

Pregão

Cotação Eletrônica

Registro de Preço

Catálogo de Materiais e Serviços

Fornecedores

Cadastrados Gerais

Almoxarifado

Alteração de Senha

Segurança

Importação

Panel de Notificações

Opções de Pesquisa

Período: a

Nº do Processo:

Situação: Todas Lidas Não Lidas

Área de Notificação:

Tipo de Notificação:

Assunto:

Nenhum registro encontrado

Clique na opção "Acessar/Consultar"

Processo

- Acessar/Consultar
- Relatórios
 - Gastos
 - Estatísticas de Processos

Edital

Banco de Preço

Pregão

Cotação Eletrônica

Registro de Preço

Catálogo de Materiais e Serviços

Fornecedores

Cadastrados Gerais

Almoxarifado

Alteração de Senha

Segurança

Importação

Processo Licitatório

Opções de Pesquisa

Órgão:

Atividade:

Processo:

Registro de Preço: Sim Não Todos

Modalidade:

Situação:

Objeto do Processo:

Clique no botão "Novo Processo Registro de Preços"

Processo	Objeto	Modalidade	Órgão	Atividade	Recebido	
00000000	Aquisição de cola azul para envelopadora DOCFINISH para reposição de estoque almoxarifado do PRODEST	DISPENSA DE LICITAÇÃO	PRODEST	Validar Processo	Sim	Editar Visualizar
10	CONTRATAÇÃO DE ARTISTA MUSICAL		EESP	Dotação Orçamentária	Sim	Editar Visualizar
100103	LACRE PARA MALOTE		EESP	Validar Processo	Sim	Editar Visualizar
100420171	TESTE CASAS DECIMAIS	PREGÃO ELETRÔNICO	EESP	Apurar Resultado	Sim	Editar Visualizar
100520161	Contratação de artista musical (Milton Nascimento) acompanhado de conjunto vocal e instrumental	INEXIGIBILIDADE	EESP	Arquivar Processo	Sim	Editar Visualizar
1005201610	Contratação de artista musical (Gilberto Gil) acompanhado de conjunto vocal e instrumental.	CONCORRÊNCIA	EESP	Edital	Sim	Editar Visualizar
1005201611	Contratação de artista musical (Jorge Bem Jor) acompanhado de conjunto vocal e instrumental.	INEXIGIBILIDADE	EESP	Arquivar Processo	Sim	Editar Visualizar
1005201612	Contratação de artista musical (Diogo Nogueira) acompanhado de conjunto vocal e instrumental.	INEXIGIBILIDADE	EESP	Arquivar Processo	Sim	Editar Visualizar
1005201613	Contratação de artista musical (Flavio Venturini) acompanhado de conjunto vocal e instrumental.	INEXIGIBILIDADE	EESP	Arquivar Processo	Sim	Editar Visualizar
1005201614	Contratação de artista musical (Marisa Monte) acompanhado de conjunto vocal e instrumental.	INEXIGIBILIDADE	EESP	Arquivar Processo	Sim	Editar Visualizar

1 2 3 4 5 6 7 8 9 10 [Avançar](#)

Processo Licitatório

Voltar Salvar Gerar PDF

Insira o número do Processo E-Docs

Informações do Processo

* Número do Processo:	<input type="text"/>	Registro de Preço:	Sim
Atividade:		Situação de Recebimento:	
* Exercício:	2024	Indicar "Sim" no campo	
Unidade Gestora:	EESP	Unidade Organizacional:	GEAF
Data do Processo:	04/01/2024 12:52:03	Quantidade Planilhas:	0
Nome do responsável:	<input type="text"/>	Criado por:	aluno9(1)
Responsável pela Pesquisa de Preço:	<input type="text"/>		
Autorizado:		Número da Autorização:	
Data de Autorização:			
Mapa Comparativo Aprovado:	Não	Aprovado Por:	
Data:			
Nº da C.I.:	<input type="text"/>	Data da C.I.:	<input type="text"/>
Carona:	<input type="checkbox"/>		
Aderente à Lei Complementar nº 946 de 27/03/2020 - Contratações para COVID19:	<input type="checkbox"/>		
Contratação com base na Lei Federal 14.133/2021 - NLLC	<input type="checkbox"/>	Marcar campo indicativo da aplicação da Lei Federal 14.133/2021	
* Objeto:	<input type="text"/>		
* Descrição do Objeto:	<input type="text"/>		
* Destinação do Objeto:	<input type="text"/>		
Motivo Devolução:	<input type="text"/>		
* Justificativa da Aquisição:	<input type="text"/>		
Observações/Exigências:	<input type="text"/>		

Detalhes de Pagamento

Prazo de Pagamento:	<input type="text"/>
Condições de Pagamento:	<input type="text"/>

Detalhes da Entrega

* Prazo de Entrega:	<input type="text"/>
* Local de Entrega:	<input type="text"/>

Detalhes da Reserva

Valor Estimado dos Itens a Licitar:	0,00	Valor Estimado dos Itens Licitados:	0,00
Valor dos Itens Licitados:	0,00		
Diferença entre Estimado e Licitado:	0,00	Diferença em %:	0,00 %

Detalhes da Geração do Mapa

Geração do Mapa:	TODOS
Casas Decimais:	

Voltar Salvar Gerar PDF

Informações do Processo no SIGA para preenchimento:

- **Número do Processo:** Deve ser digitado o mesmo número do processo no e-Docs.
- **Registro de Preços:** O campo fica editável nesta atividade e na atividade "Validar Processo" para alterar de "Sim" para "Não".
- **Exercício:** Campo para usuário selecionar o ano do exercício.
- **Unidade Gestora:** É inserida automaticamente pelo Sistema a partir do login do usuário, podendo ser alterado desde que esteja previamente cadastrado.
- **Unidade Organizacional:** O usuário pode escolher se estiver cadastrado em mais de uma unidade.
- **Data e hora do Processo:** É inserida automaticamente pelo Sistema de acordo com a data e hora atual em que o formulário de processo foi criado no **SIGA**;
- **Nome do responsável:** Informar o nome do responsável pelo processo;
- **Nº da CI:** Número da Comunicação Interna (ou documento equivalente) que gerou a criação do processo, conforme controle próprio de cada órgão/entidade.
- **Data da CI:** Data da Comunicação Interna ou documento equivalente.

- **Contratação com base na Lei Federal 14.133/2021 – NLLC:** O campo fica editável nesta atividade e na atividade "Validar Processo" para alterar a marcação.
- **Objeto:** Informe brevemente o objeto (assunto) do Processo (a informação desse campo deve ser clara e objetiva, pois será utilizada como filtro para localização do processo nos meios de consulta disponíveis).
- **Descrição do Objeto:** Informe detalhadamente o objeto/assunto do processo.
- **Destinação do objeto:** Insira a finalidade dos itens solicitados.
- **Motivo Devolução:** preencher caso seja devolvido.
- **Justificativa da Aquisição:** Detalhar a razão pela qual o órgão/entidade está solicitando o Material ou Serviço do processo.
- **Observações/Exigências:** Insira as possíveis observações que julgar necessárias para melhor eficácia no Processo de contratação/aquisição e tramitação do processo.
- **Prazo de pagamento:** Insira o prazo de pagamento ao(s) fornecedor(es) dos itens solicitados.
- **Condições de pagamento:** Insira a forma de pagamento dos itens solicitados.
- **Prazo de entrega:** Insira o prazo de entrega dos itens solicitados.
- **Local de entrega:** Insira o local de entrega dos itens solicitados.

Obs.1: O campo com o símbolo "*" é de preenchimento obrigatório.

Obs.2: As informações para preenchimento dos demais campos estarão disponíveis no Termo de Referência/Projeto Básico ou similar.

Obs.3: Nos processos em que a caixa de seleção (checkbox) "Contratação com base na Lei Federal 14.133/2021 – NLLC" for marcada, o sistema permitirá a seleção das modalidades referentes à Lei Federal 14.133/2021 no campo "Modalidade" na atividade "Amparo Legal".



Processo Licitatório

Voltar Salvar **← Salvar PDF** Após preencher, clique no botão "Salvar"

Informações do Processo

* Número do Processo:	<input type="text"/>	Registro de Preço:	Sim ▾
Atividade:		Situação de Recebimento:	
* Exercício:	2024 ▾		
Unidade Gestora:	EESP ▾	Unidade Organizacional:	GEAF ▾
Data do Processo:	04/01/2024 12:52:03	Quantidade Planilhas:	0
Nome do responsável:	<input type="text"/>	Criado por:	aluno9(1)
Responsável pela Pesquisa de Preço:	<input type="text"/>		
Autorizado:		Número da Autorização:	
Data de Autorização:			
Mapa Comparativo Aprovado:	Não	Aprovado Por:	
Data:			
Nº da C.I.:	<input type="text"/>	Data da C.I.:	<input type="text"/>
Carona:	<input type="checkbox"/>		
Aderente à Lei Complementar nº 946 de 27/03/2020 - Contratações	<input type="checkbox"/>		

7.2.5 CRIANDO A PLANILHA DE AQUISIÇÃO

Após preencher as informações na "Capa do Processo" e clicar no botão "Salvar", o usuário deverá criar a "Planilha de Aquisição".

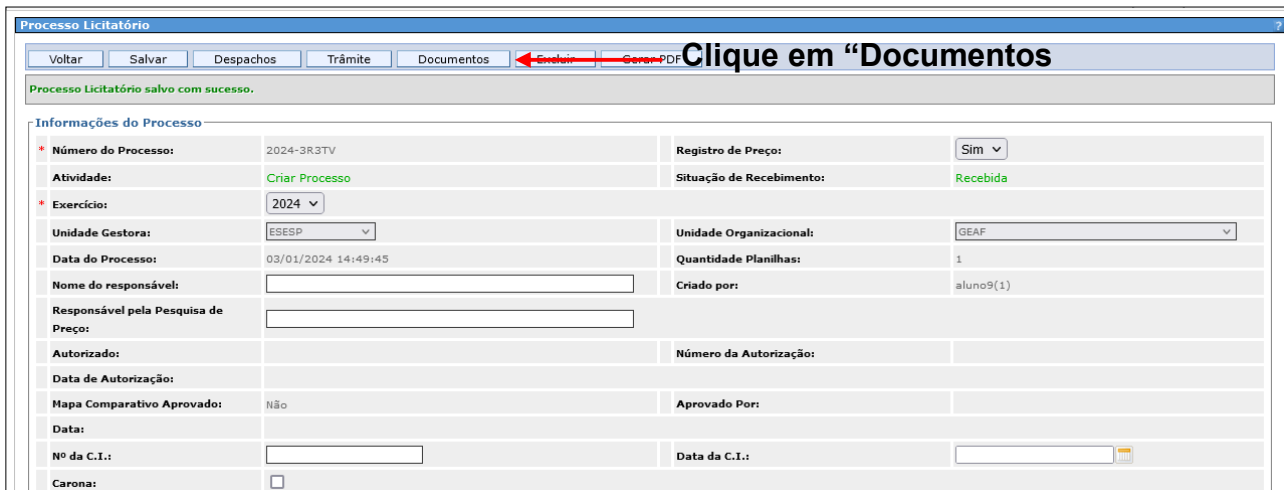

Processo Licitatório

Voltar Salvar Despatches Trâmite Documentos **← Documentos PDF** Clique em "Documentos"

Processo Licitatório salvo com sucesso.

Informações do Processo

* Número do Processo:	2024-3R3TV	Registro de Preço:	Sim ▾
Atividade:	Criar Processo	Situação de Recebimento:	Recebida
* Exercício:	2024 ▾		
Unidade Gestora:	EESP ▾	Unidade Organizacional:	GEAF ▾
Data do Processo:	03/01/2024 14:49:45	Quantidade Planilhas:	1
Nome do responsável:	<input type="text"/>	Criado por:	aluno9(1)
Responsável pela Pesquisa de Preço:	<input type="text"/>		
Autorizado:		Número da Autorização:	
Data de Autorização:			
Mapa Comparativo Aprovado:	Não	Aprovado Por:	
Data:			
Nº da C.I.:	<input type="text"/>	Data da C.I.:	<input type="text"/>
Carona:	<input type="checkbox"/>		

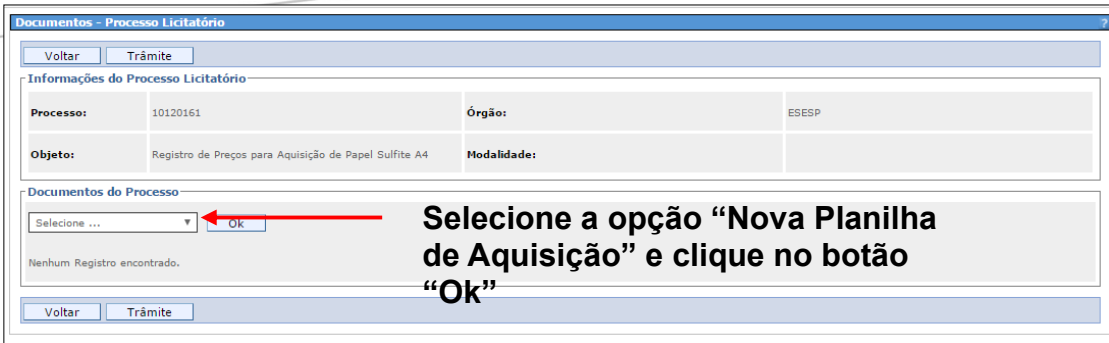

Documentos - Processo Licitatório

Voltar Trâmite

Informações do Processo Licitatório

Processo:	10120161	Órgão:	ESESP
Objeto:	Registro de Preços para Aquisição de Papel Sulfite A4	Modalidade:	

Documentos do Processo

Selecione ...

Nenhum Registro encontrado.

Voltar Trâmite

Selecione a opção "Nova Planilha de Aquisição" e clique no botão "Ok"

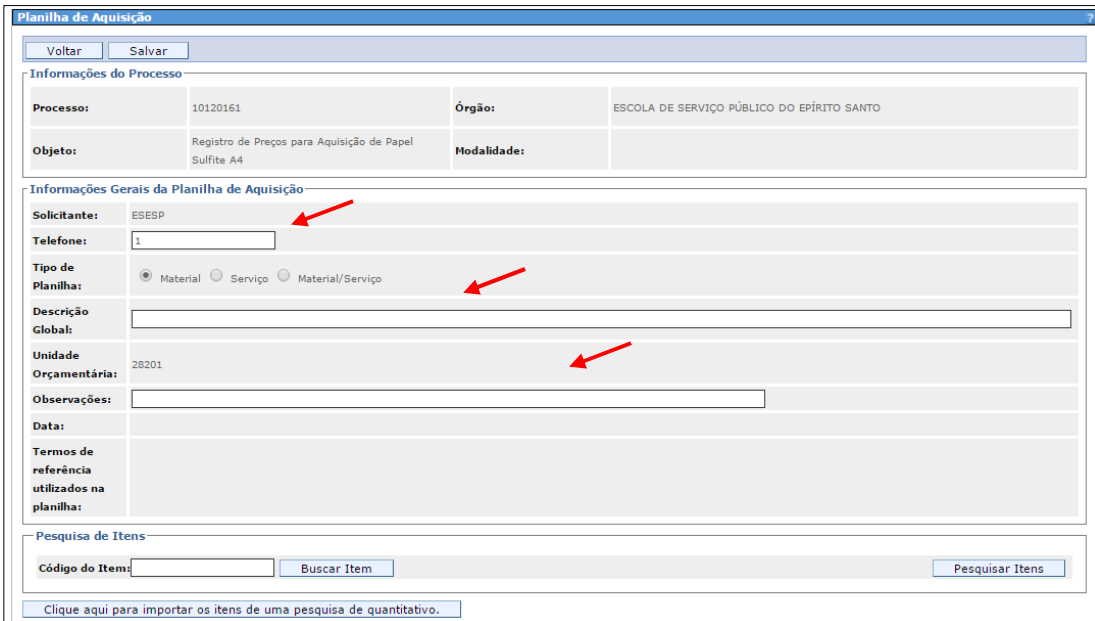

Planilha de Aquisição

Voltar Salvar

Informações do Processo

Processo:	10120161	Órgão:	ESCOLA DE SERVIÇO PÚBLICO DO EPÍRITO SANTO
Objeto:	Registro de Preços para Aquisição de Papel Sulfite A4	Modalidade:	

Informações Gerais da Planilha de Aquisição

Solicitante: ESESP

Telefone: 1

Tipo de Planilha: Material Serviço Material/Serviço

Descrição Global:

Unidade Orçamentária: 28201

Observações:

Data:

Termos de referência utilizados na planilha:

Pesquisa de Itens

Código do Item:

[Clique aqui para importar os itens de uma pesquisa de quantitativo.](#)

Informações do Processo no SIGA para preenchimento:

- **Telefone:** É preenchido automaticamente pelo sistema, podendo ser alterado pelo usuário.
- **Tipo de Planilha:** Escolha a opção "Material", "Serviço" ou "Material/Serviço".
- **Descrição Global:** Utilizado para incluir algum complemento de informação ao processo.
- **Observações:** Informações adicionais.

Obs.1: Todos os campos devem ser preenchidos.

Obs.2: Quando o tipo de planilha selecionado é "Serviço" ou "Material/Serviço", o campo "Quantidade de Meses do Serviço" é mostrado para preenchimento, conforme abaixo:

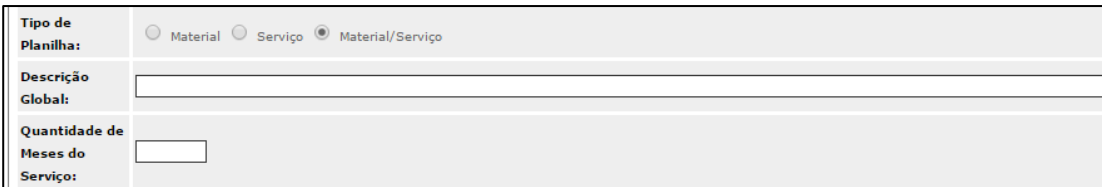

Tipo de Planilha:	<input type="radio"/> Material <input type="radio"/> Serviço <input checked="" type="radio"/> Material/Serviço
Descrição Global:	<input type="text"/>
Quantidade de Meses do Serviço:	<input type="text"/>

Planilha de Aquisição

Voltar Salvar

Informações do Processo

Processo: 10120161 Órgão: ESCOLA DE SERVIÇO PÚBLICO DO ESPÍRITO SANTO

Objeto: Registro de Preços para Aquisição de Papel Sulfite A4 Modalidade:

Informações Gerais da Planilha de Aquisição

Solicitante: ESESP

Telefone: (27) 3636-0000

Tipo de Planilha: Material Serviço Material/Serviço

Descrição Global: Registro de Preços para Aquisição de Papel Sulfite A4

Unidade Orçamentária: 28201

Observações: Preços Referenciais

Data:

Termos de referência utilizados na planilha:

Importe a "Pesquisa de Quantitativo" criada

Pesquisa de Itens

Código do Item: Buscar Item Pesquisar Itens

Clique aqui para importar os itens de uma pesquisa de quantitativo. O número sequencial dos novos itens serão calculados após a planilha ser validada e salva.

Item	Código	Descrição	Unidade	Lote	Sub_Elemento	Qtde	Valor Total
	11709	PAPEL SULFITE; MATERIAL: ALCALINO; COR: BRANCO; GRAMATURA: 75 G/M²; FORMATO: A4; LARGURA: 210 MM; ALTURA: 297 MM; APLICACAO: MULTILUSO; APRESENTACAO: PACOTE 500 FL; UNIDADE DE FORNECIMENTO: CAIXA 10 PA	CAIXA	LT 001			Excluir

Valor Total Global: 0,00

Voltar Salvar

Fechar

Escolha a pesquisa desejada e clique em "Importar"

Pesquisas de Quantitativo Disponíveis para o Órgão

Código	Nome	Data	Tipo	
29480	Registro de Preços para Aquisição de Papel Sulfite A4 - ESESP - Enc.: 02/01/2016 - 18h	04/02/2016	M	Importar
29361	AQUISIÇÃO DE COMPRIMIDOS - HESVV	20/11/2015	M	Importar
29341	Aquisição de equipamento Ventilador Pulmonar de Transporte 23/11 as 12hrs	19/11/2015	M	Importar
29200	registro de preço para exames hds	18/11/2015	S	Importar
29140	AQUISIÇÃO DE EQUIPAMENTO ULTRASSOM 18/11 ÀS 12 HRS	16/11/2015	M	Importar
29120	RP - Aquisição de materiais gráficos conforme descrito no Anexo I deste projeto.	16/11/2015	M	Importar
28981	AQUISIÇÃO DE EQUIPAMENTOS, PEÇAS E ACESSÓRIOS PARA MANUTENÇÃO SISTEMA DE RADIOCOMUNICAÇÕES	12/11/2015	M	Importar
28601	Registro de Preços de Recarga e Manut em Extintores de Incêndio-Atê (04/11) às 9hs Vania-3636-5467.	29/10/2015	A	Importar
28600	Registro de Preços para Aquisição de Caminhões TOCO, Baú Isotérmico e de Carroceria de Madeira.	29/10/2015	M	Importar
28501	CONJUNTO ALUNO TM 4	26/10/2015	M	Importar
28420	Fornecimento e instalação de persianas	24/10/2015	A	Importar
28401	REGISTRO DE PREÇOS DOS EXAMES DE ULTRASSONOGRÁFIAS DIVERSAS (QUATRO TIPOS DE EXAMES)	23/10/2015	S	Importar
28380	SERVIÇOS TÉCNICOS ESPECIALIZADOS DE PESQUISA E ACONSELHAMENTO IMPARCIAL EM TECNOLOGIA DA INFORMAÇÃO	23/10/2015	S	Importar

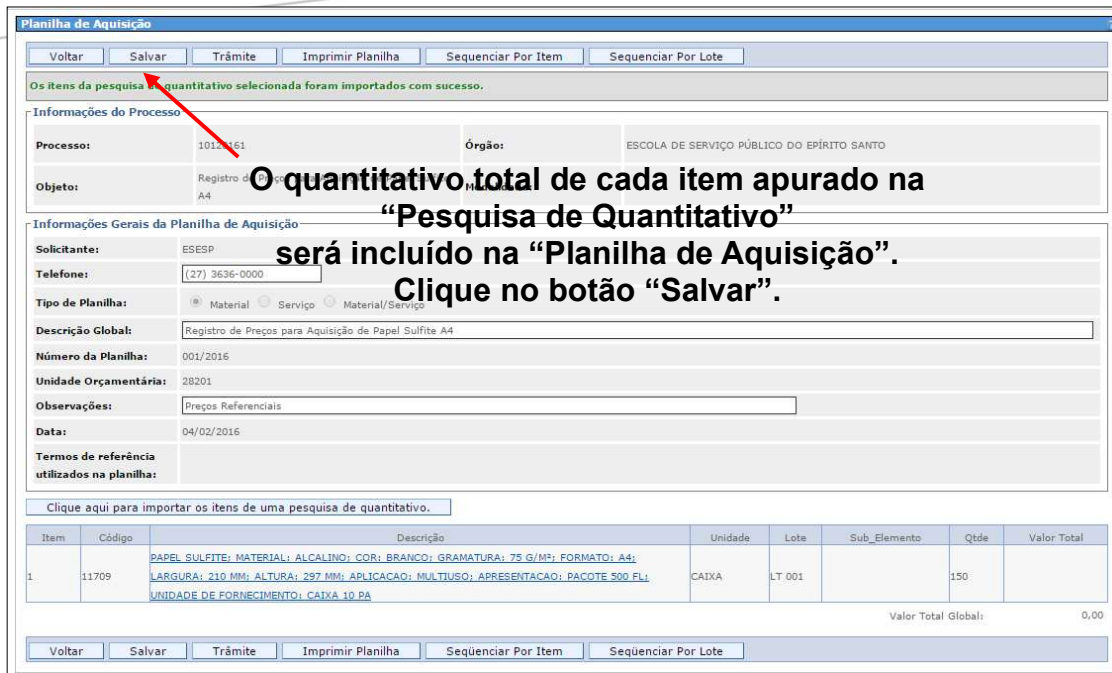

O quantitativo total de cada item apurado na “Pesquisa de Quantitativo” será incluído na “Planilha de Aquisição”. Clique no botão “Salvar”.

Obs.3: Não é possível modificar os quantitativos decorrentes da “Pesquisa de Quantitativo” neste ambiente. Caso seja necessário, o “Órgão Gerenciador” deverá excluir a “Planilha de Aquisição” e, em seguida, acessar o ambiente descrito no subitem 7.2.3 e cancelar a apuração da referida pesquisa para efetuar as modificações necessárias.

Feitas as modificações e apurada novamente a “Pesquisa de Quantitativo”, o “Órgão Gerenciador” deverá repetir as etapas descritas neste subitem.

Obs.4: Para os casos de registro de preços, o sistema somente permitirá a tramitação do processo para atividade seguinte a “Validar Processo” se existir uma “Pesquisa de Quantitativo” vinculada à “Planilha de Aquisição”.

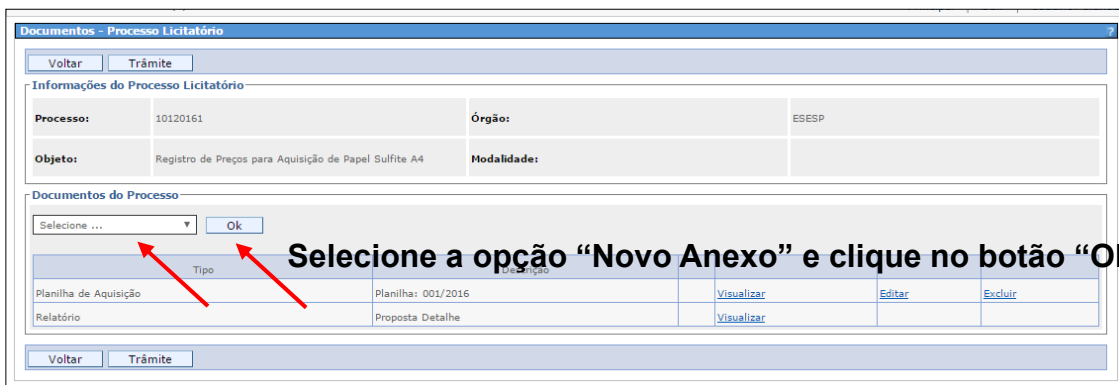

Selecione a opção “Novo Anexo” e clique no botão “Ok”

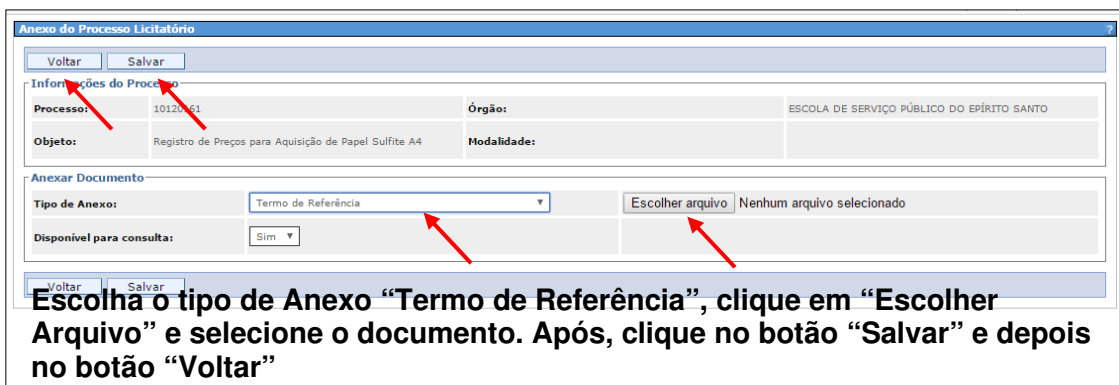

Escolha o tipo de Anexo “Termo de Referência”, clique em “Escolher Arquivo” e selecione o documento. Após, clique no botão “Salvar” e depois no botão “Voltar”

Documentos - Processo Licitatório

Voltar Trâmite **← Clique no botão "Trâmite"**

Informações do Processo Licitatório

Processo: 10120161 Órgão: EESP

Objeto: Registro de Preços para Aquisição de Papel Sulfite A4 Modalidade:

Documentos do Processo

Selecione ... Ok

Tipo	Descrição	Visualizar	Editar	Excluir
Anexo	Termo de Referência: Termo de Referência 01 - Papel Sulfite A4.docx	Visualizar		Excluir
Planilha de Aquisição	Planilha: 001/2016	Visualizar	Editar	Excluir
Relatório	Proposta Detalhe	Visualizar		

Voltar Trâmite

Trâmite de Processos

Voltar Encaminhar Apresentar Histórico Imprimir Histórico

Informações do Processo

Processo: 10120161

Destino: Aprovação **← Clique no botão "Encaminhar"**

Estado Atual

Atividade Atual:	Criar Processo	Situação Atual:	Recebida
Responsável:	aluno1 (1)	Prazo:	05/02/2016 11:39:24
Data de Recebimento:	04/02/2016 11:39:24	Atraso:	0

Voltar Encaminhar Apresentar Histórico Imprimir Histórico

8. APROVAÇÃO

Conforme fluxo, após a criação, todo processo de licitação e de contratação direta "comum" ou "para registro de preço" deve ser encaminhado para a atividade "Aprovação" e observar as etapas a seguir:

Processo Licitatório

Voltar Receber Trâmite Gerar PDF **← Clique no botão "Receber"**

Processo encaminhado com sucesso.

Informações do Processo

Número do Processo:	2024-3R3TV	Registro de Preço:	Não
Atividade:	Aprovação	Situação de Recebimento:	Aguardando Recebimento
Exercício:	2024		
Unidade Gestora:	EESP - ESCOLA DE SERVIÇO PÚBLICO DO ESPÍRITO SANTO	Unidade Organizacional:	GEAF
Data do Processo:	03/01/2024 14:49:45	Quantidade Planilhas:	1
Nome do responsável:		Criado por:	aluno9(1)
Responsável pela Pesquisa de Preço:			
Autorizado:		Data de Autorização:	
Mapa Comparativo Aprovado:	Não	Aprovado Por:	
Data:			
Nº da C.I.:		Data da C.I.:	
Aderente à Lei Complementar nº 946 de 27/03/2020 - Contratações para COVID19:	Não		
Contratação com base na Lei Federal	Sim		

Processo Licitatório

Voltar Salvar Despachos **Trâmite** Documentos Gerar PDF

Informações do Processo

Número do Processo:	2024-3R3TV	Registro de Preço:	Não
Atividade:	Aprovação	Situação de Recebimento:	Recebida
Exercício:	2024		
Unidade Gestora:	ESESP - ESCOLA DE SERVIÇO PÚBLICO DO ESPÍRITO SANTO	Unidade Organizacional:	GEAF
Data do Processo:	03/01/2024 14:49:45	Quantidade Planilhas:	1
Nome do responsável:		Criado por:	
Responsável pela Pesquisa de Preço:			
Autorizado:		Data de Autorização:	
Mapa Comparativo Aprovado:	Não	Aprovado Por:	
Data:			
Nº da C.I.:		Data da C.I.:	
Aderente à Lei Complementar nº 946 de 27/03/2020 - Contratações para COVID19:	Não		
Contratação com base na Lei Federal 14.133/2021 - NLLC	Sim		
Objeto:	teste		

Clique no botão "Trâmite"

Trâmite de Processos

Voltar Cancelar Recebimento **Encaminhar** Apresentar Histórico Imprimir Histórico

Informações do Processo

Processo: 2024-3R3TV

Destino:

- Pesquisar Preço
- Cancelar Processo
- Parecer Técnico IOPEs

Selecione a opção desejada e clique no botão "Encaminhar"

Estado Atual

Atividade Atual:	Aprovação	Situação Atual:	Recebida
Responsável:	aluno9 (1)	Prazo:	05/01/2024 14:00:07
Data de Recebimento:	04/01/2024 14:04:54	Atraso:	0

Voltar Cancelar Recebimento Encaminhar Apresentar Histórico Imprimir Histórico

9. PESQUISAR PREÇO

Conforme fluxo, após a aprovação, todo processo de licitação e de contratação direta "comum" ou "para registro de preço" deve ser encaminhado para a atividade "Pesquisa de Preço", podendo o usuário observar as etapas descritas nos itens 9.1 e 9.2 deste manual para elaborar uma pesquisa de preço, conforme o caso, e observar as etapas a seguir:

Processo Licitatório

Voltar Receber **Trâmite** Banco de Preço Gerar PDF

Informações do Processo

Número do Processo:	2024-3R3TV	Registro de Preço:	Não
Atividade:	Pesquisar Preço	Situação de Recebimento:	Aguardando Recebimento
Exercício:	2024		
Unidade Gestora:	ESESP - ESCOLA DE SERVIÇO PÚBLICO DO ESPÍRITO SANTO	Unidade Organizacional:	GEAF
Data do Processo:	03/01/2024 14:49:45	Quantidade Planilhas:	1
Nome do responsável:		Criado por:	aluno9(1)
Responsável pela Pesquisa de Preço:			
Autorizado:		Data de Autorização:	
Mapa Comparativo Aprovado:	Não	Aprovado Por:	
Data:			
Nº da C.I.:		Data da C.I.:	
Aderente à Lei Complementar nº 946 de 27/03/2020 - Contratações para COVID19:	Não		
Contratação com base na Lei Federal 14.133/2021 - NLLC	Sim		
Objeto:	teste		

Clique no botão "Receber"

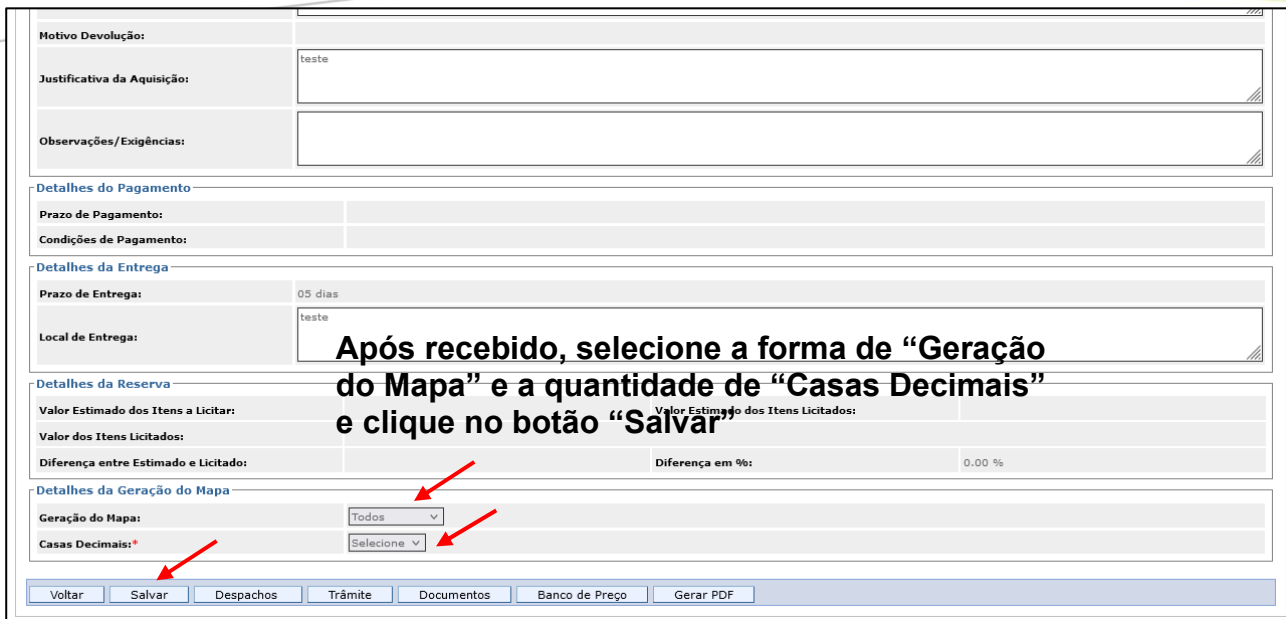

Obs.1: No campo "Geração do Mapa", o usuário deverá escolher entre as opções "Todos" ou "Por Processo", que impactam nos valores a serem exibidos para apuração do "Mapa Comparativo de Preços" da seguinte forma:

- "Todos": essa opção irá exibir na tela de apuração do "Mapa Comparativo de Preços" não apenas os valores informados na pesquisa de preços vinculada ao próprio processo, mas também os valores contidos em pesquisas de preços vigentes realizadas por outros órgãos/entidades para os mesmos itens.

- "Por Processo": essa opção irá exibir na tela de apuração do "Mapa Comparativo de Preços" apenas os valores informados na pesquisa de preços vinculada ao próprio processo.

Obs.2: No campo "Casas Decimais", o usuário deverá escolher entre as opções "4" ou "2" casas decimais, observadas as instruções contidas no Informativo SIGA 06/2017, disponível para acesso na aba "Módulo de Compras" no menu "Informativos" por meio do endereço eletrônico: <https://portalsiga.es.gov.br/informativos>.

Obs.2.1: No lançamento dos preços no sistema, o usuário preencherá o valor unitário utilizando 4 casas decimais. Já o valor total terá apenas 2 casas decimais em todas as telas do sistema.

Obs.2.2: A apuração do Mapa Comparativo exibirá os valores unitários lançados com 4 casas decimais. Os demais procedimentos não sofreram alteração.

Obs.2.3: Ao optar por utilizar 4 casas decimais, a disputa do Pregão ou da Concorrência ocorrerá somente pelo valor global para fins exclusivamente do SIGA. Essa informação é lançada na atividade de "Amparo Legal", na opção "Critério de Classificação".

Obs.3: O campo com o símbolo "*" é de preenchimento obrigatório.

9.1 CRIANDO UMA PESQUISA DE PREÇO

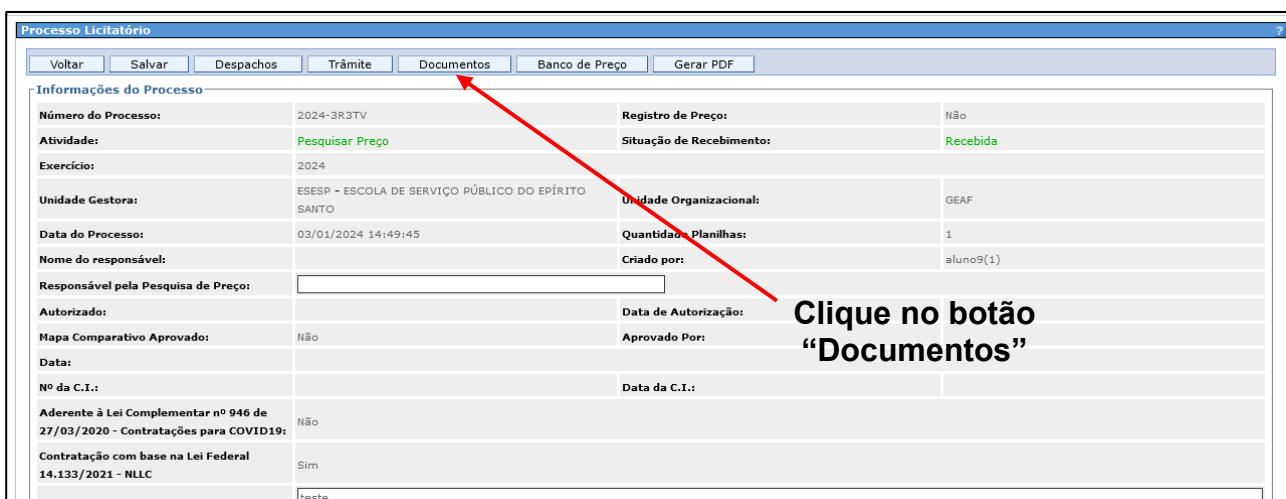

Processo Licitatório			
Voltar Salvar Despachos Trâmite Documentos Banco de Preço Gerar PDF			
Informações do Processo			
Número do Processo:	2024-3R3TV	Registro de Preço:	Não
Atividade:	Pesquisar Preço	Situação de Recebimento:	Recebida
Exercício:	2024		
Unidade Gestora:	ESESP - ESCOLA DE SERVIÇO PÚBLICO DO ESPÍRITO SANTO	Unidade Organizacional:	GEAF
Data do Processo:	03/01/2024 14:49:45	Quantidade Planilhas:	1
Nome do responsável:		Criado por:	aluno9(1)
Responsável pela Pesquisa de Preço:			
Autorizado:		Data de Autorização:	
Mapa Comparativo Aprovado:	Não	Aprovado Por:	
Data:			
Nº da C.I.:		Data da C.I.:	
Aderente à Lei Complementar nº 946 de 27/03/2020 - Contratações para COVID19:	Não		
Contratação com base na Lei Federal 14.133/2021 - NLLC	Sim		
Objeto:	teste		

Documentos - Processo Licitatório

Voltar Trâmite

Informações do Processo Licitatório

Processo: 2024-3R3TV Órgão: EESP
Objeto: teste Modalidade:

Documentos do Processo

Nova Pesquisa de Preço Ok

Selecione a opção “Nova Pesquisa de Preço” e clique no botão “Ok”

Tipo	Descrição	Visualizar	Editar	Excluir
Planilha de Aquisição	Planilha: 001/2024	Visualizar	Editar	Excluir
Relatório	Proposta Detalhe	Visualizar		

Documentos Entranhados no E-Docs
Nenhum Registro encontrado.

Voltar Trâmite

Pesquisa de Preço

Voltar Salvar Imprimir Propostas

Preencha os campos e clique no botão “Salvar”

Informações da Pesquisa de Preço

Número da Pesquisa: Órgão: EESP - ESCOLA DE SERVIÇO PÚBLICO DO EPÍRITO SANTO
Contato do Solicitante: aluno9
Número do Processo: 2024-3R3TV
Rascunho: Não
Observações da Planilha: Planilha: 001/2024 - teste
Assunto: *

Data da Pesquisa: 04/01/2024 14:45:01
Data de Validade da Pesquisa: *
Telefone: * 1
Data Limite para Envio de Propostas: *
Tipo de Julgamento da Licitação: Menor Preço

Item	Código	Descrição	Unidade	Lote	Qtde	
1	11709	PAPEL SULFITE; MATERIAL: ALCALINO; COR: BRANCO; GRAMATURA: 75 G/M²; FORMATO: A4; LARGURA: 210 MM; ALTURA: 297 MM; APLICACAO: MULTIUSO; APRESENTACAO: PACOTE 500 FL; UNIDADE DE FORNECIMENTO: CAIXA 10 PA	CAIXA	LT 001	10	Excluir
2	11708	PAPEL TERMICO FAX; APRESENTACAO: BOBINA; LARGURA: 216 MM; COMPRIMENTO: 30 M; UNIDADE DE FORNECIMENTO: CAIXA 1 UNJ;	UNIDADE	LT 001	15	Excluir

Voltar Salvar Imprimir Propostas

Obs.1: O campo com o símbolo "*" é de preenchimento obrigatório.

Pesquisa de Preço

Voltar Salvar Imprimir Propostas Imprimir Propostas

Pesquisa de Preço salva com sucesso.

Clique no botão “Propostas” para lançar os preços obtidos

Informações da Pesquisa de Preço

Número da Pesquisa: 197384 Órgão: EESP - ESCOLA DE SERVIÇO PÚBLICO DO EPÍRITO SANTO
Contato do Solicitante: aluno9
Número do Processo: 2024-3R3TV
Rascunho: Não
Observações da Planilha: Planilha: 001/2024 - teste
Assunto: teste

Data da Pesquisa: 04/01/2024 14:45:01
Data de Validade da Pesquisa: * 12/01/2024
Telefone: * 1
Data Limite para Envio de Propostas: * 12/01/2024
Tipo de Julgamento da Licitação: Menor Preço

Item	Código	Descrição	Unidade	Lote	Qtde	
1	11709	PAPEL SULFITE; MATERIAL: ALCALINO; COR: BRANCO; GRAMATURA: 75 G/M²; FORMATO: A4; LARGURA: 210 MM; ALTURA: 297 MM; APLICACAO: MULTIUSO; APRESENTACAO: PACOTE 500 FL; UNIDADE DE FORNECIMENTO: CAIXA 10 PA	CAIXA	LT 001	10	Excluir
2	11708	PAPEL TERMICO FAX; APRESENTACAO: BOBINA; LARGURA: 216 MM; COMPRIMENTO: 30 M; UNIDADE DE FORNECIMENTO: CAIXA 1 UNJ;	UNIDADE	LT 001	15	Excluir

Voltar Salvar Imprimir Propostas Imprimir Propostas

SIGA: Área do Servidor Público - 2 Principal | Sair | Usuário: aluno9

Proposta Fornecedor

Pesquisa de Preço

Número da Pesquisa:	197.384
Processo Licitatório:	2024-3R3TV

Propostas de Fornecedores

Nenhum Registro encontrado.

Proposta de Pesquisa de Preço

Pesquisa de Preço

Número da Pesquisa:	197.384
Processo Licitatório:	2024-3R3TV

Buscar Fornecedor

Pesquisar por

CNPJ/CPF/Número do Documento
 Razão Social

Dados do Usuário

Nome Completo:	aluno9	CPF:	42924774691
----------------	--------	------	-------------

Dados do Proposta

Observação:

Prazo de Entrega: Dia(s)

Prazo de Validade: Dia(s)

Obs.2: Todos os campos devem ser preenchidos.

Obs.3: O usuário deverá lançar uma única "proposta" contendo apenas o preço estimado para cada item, conforme definido no documento "análise crítica do(s) preço(s)" previsto no caput do art. 33 do Decreto Estadual 5352-R/2023.

Obs.3.1: O usuário deverá informar o CNPJ de seu próprio órgão/entidade e demais dados para registrar a "proposta".

Obs.3.2: Este procedimento deverá ser repetido oportunamente no momento dos registros pertinentes no **ComprasGov**, para fins de cumprimento do art. 6º do Decreto Estadual nº 5353-R/2023.

Proposta de Pesquisa de Preço

Voltar Salvar **Concluir** → **Clique no botão “Concluir” para vincular o preço e depois no botão “Voltar”**

Proposta(s) de Pesquisa de preço salva(s) com sucesso.

Pesquisa de Preço
Número da Pesquisa: 197.384
Processo Licitatório: 2024-3R3TV

Buscar Fornecedor
Pesquisar por: Razão Social/CNPJ/CPF/Número do Documento
 CNPJ/CPF/Número do Documento
 Razão Social

Dados do Usuário
Nome Completo: aluno9
CPF: 42924774691

Dados do Fornecedor
Razão Social: RICARDO DE MEDEIROS CARNEIRO
CPF/CNPJ/Número do Documento: 0000000000
Endereço: CIDADE UNIVERSITÁRIA ZEFERINO VAZ - CX POSTAL 6135
Bairro: BARÃO GERALDO
Cidade: Campinas
Telefone: (19) 3521-5812

Dados do Proposta
Observação:
Prazo de Entrega: 05 (Dia(s))
Prazo de Validade: 60 (Dia(s))

Item	Qtde	Unidade	Lote	Código	Descrição	Marca	Valor Unitário	Valor Total
1	10	CAIXA	001	11709	PAPEL SULEITE; MATERIAL: ALCALINO; COR: BRANCO; GRAMATURA: 75 G/M²; FORMATO: A4; LARGURA: 210 MM; ALTURA: 297 MM; APLICACAO: MULTIUSO; APRESENTACAO: PACOTE 500 FL.; UNIDADE DE FORNECIMENTO: CAIXA 10 PA	teste	100,00	1.000,00
2	15	UNIDADE	001	11708	PAPEL TERMICO FAX; APRESENTACAO: BOBINA; LARGURA: 216 MM; COMPRIMENTO: 30 M; UNIDADE DE FORNECIMENTO: CAIXA 1 UN;	teste	200,00	3.000,00

Valor Total Unitário: 300,00
Valor Total Global: 4.000,00

Voltar Salvar **Concluir**

Proposta de Pesquisa de Preço

Voltar **Salvar** Concluir → **Clique no botão “Voltar”**

Proposta(s) de Pesquisa de preço enviada(s) com sucesso.

Pesquisa de Preço
Número da Pesquisa: 197.384
Processo Licitatório: 2024-3R3TV

Buscar Fornecedor
Pesquisar por: Razão Social/CNPJ/CPF/Número do Documento
 CNPJ/CPF/Número do Documento
 Razão Social

Propostas de Fornecedores

Fornecedor	Visualizar	Editar	Excluir
CMS INSTRUMENTOS ANALÍTICOS LTDA			

Voltar **Lançar Propostas**

Proposta Fornecedor

Voltar **Lançar Propostas** → **Clique no botão “Lançar Proposta” para lançar outros preços**

Pesquisa de Preço
Número da Pesquisa: 197.387
Processo Licitatório: 2024-3R3TV

Propostas de Fornecedores

Fornecedor	Visualizar	Editar	Excluir
CMS INSTRUMENTOS ANALÍTICOS LTDA			

Voltar **Lançar Propostas**

Obs.5: Caso o usuário não conclua os lançamentos no mesmo dia, e necessite incluir outros valores na mesma pesquisa em outro momento, deverá acessar e editar a respectiva pesquisa através do menu "Banco de Preços", não sendo necessária a criação de outra pesquisa no mesmo processo apenas para esse fim.

Obs.5.1: Caso o preço cadastrado seja utilizado por outro órgão/entidade, não será permitido a sua exclusão.

9.2 CRIANDO UMA PESQUISA DE PREÇO PELO “BANCO DE PREÇOS”

Processo Licitatório

Voltar Salvar Despachos Trâmite Documentos Banco de Preço Gerar PDF

Informações do Processo

Número do Processo: 2024-3R3TV Registro de Preço: Não
 Atividade: **Pesquisar Preço** Situação de Recebimento: **Recebida**
 Exercício: 2024
 Unidade Gestora: ESESP - ESCOLA DE SERVIÇO PÚBLICO DO EPÍRITO SANTO Unidade Organizacional: SEAF
 Data do Processo: 03/01/2024 14:49:45 Quantidade Planilhas: 1
 Nome do responsável: Criado por:
 Responsável pela Pesquisa de Preço:
 Autorizado: Data de Autorização:
 Mapa Comparativo Aprovado: Não Aprovado Por:
 Data:
 Nº da C.I.: Data da C.I.:
 Aderente à Lei Complementar nº 946 de 27/03/2020 - Contratações para COVID19: Não
 Contratação com base na Lei Federal 14.133/2021 - NLLC Sim
 Objeto: teste

Clique no botão
 "Banco de Preço"

Uma outra maneira é acessar o *menu* "Banco de Preços" é utilizando diretamente o *menu* Principal.

Processo

- Edital
- Banco de Preço
 - Pesquisa de Preço**
 - Itens do Banco de Preço
- Pregão
- Cotação Eletrônica
- Registro de Preço
- Catálogo de Materiais e Serviços
- Fornecedores
- Cadastrros Gerais
- Almoxarifado
- Alteração de Senha
- Segurança
- Importação

Panel de Notificações

Opções de Pesquisa

Período: a a
 Área de Notificação: Seleccione uma Área de Notificação
 Nº do Processo:
 Tipo de Notificação: Seleccione um Tipo de Notificação
 Situação: Todas Lidas Não Lidas
 Assunto:
 Pesquisar Limpar

nenhum registro encontrado

Clique na opção
 "Pesquisa de Preço"

Processo

- Acessar/Consultar**
- Relatórios
 - Gastos
 - Estatísticas de Processos
- Edital
- Banco de Preço
- Pregão
- Cotação Eletrônica
- Registro de Preço
- Catálogo de Materiais e Serviços
- Fornecedores
- Cadastrros Gerais
- Almoxarifado
- Alteração de Senha
- Segurança
- Importação

Pesquisa de Preço

Nova Pesquisa

Opções de Pesquisa

Pesquisar por: Número Pesquisa
 Palavra-Chave:
 Informe apenas números.

Pesquisar Limpar

Número da Pesquisa	Órgão	Processo	lançar preço	editar	visualizar	
197384	ESCOLA DE SERVIÇO PÚBLICO DO EPÍRITO SANTO	2024-3R3TV	lançar preço	editar	visualizar	
197364	SECRETARIA DE ESTADO DE GESTÃO E RECURSOS HUMANOS	80220428			visualizar	
197344	ESCOLA DE SERVIÇO PÚBLICO DO EPÍRITO SANTO	2021-RTHVM			visualizar	
197324	SECRETARIA DE ESTADO DE GESTÃO E RECURSOS HUMANOS	2021-8SRWK			visualizar	
197313	SECRETARIA DE ESTADO DO GOVERNO	2021-8KVDH			visualizar	excluir
197312	SECRETARIA DE ESTADO DO GOVERNO	2021-LBF9K			visualizar	excluir
197311	SECRETARIA DE ESTADO DO GOVERNO	2021-1RJTO			visualizar	excluir
197310	SECRETARIA DE ESTADO DO GOVERNO	2021-RHWP9			visualizar	excluir
197309	SECRETARIA DE ESTADO DO GOVERNO	2021-T1P45			visualizar	excluir
197308	SECRETARIA DE ESTADO DO GOVERNO	2021-47W9N			visualizar	excluir

1 2 3 4 5 6 7 8 9 10 Avancar

Nova Pesquisa

Clique no botão
 "Nova Pesquisa"

Pesquisa de Preço

Voltar | Imprimir Propostas

Informações da Pesquisa de Preço

Número da Pesquisa: _____ Data da Pesquisa: _____
 Órgão: Seleccione ▼ Data de Validade da Pesquisa: _____
 Tipo: Material Serviço Material/Serviço
 Contato do Solicitante: _____ Telefone: _____
 Número do Processo: _____ Data Limite para Envio de Propostas: _____
 Rascunho: Não **Importar Itens**
 Observações da Planilha: _____
 Assunto: _____

Inserir Itens

Voltar | Imprimir Propostas

Selecione seu órgão, depois o processo desejado, e, em seguida, clique no botão "Importar Itens"

Pesquisa de Preço

Voltar | Salvar | ~~Imprimir Propostas~~

Item(s) importado(s) com sucesso!

Preencha os campos e clique no botão "Salvar"

Informações da Pesquisa de Preço

Número da Pesquisa: _____ Data da Pesquisa: _____
 Órgão: ESESP Data de Validade da Pesquisa: _____
 Tipo: Material Serviço Material/Serviço
 Contato do Solicitante: _____ Telefone: _____
 Número do Processo: 2024-3R3TV Data Limite para Envio de Propostas: _____
 Rascunho: Não
 Observações da Planilha: _____
 Assunto: _____

Item	Código	Descrição	Unidade	Lote	Qtde	
1	11709	PAPEL SULFITE; MATERIAL: ALCALINO; COR: BRANCO; GRAMATURA: 75 G/M²; FORMATO: A4; LARGURA: 210 MM; ALTURA: 297 MM; APLICACAO: MULTIUSO; APRESENTACAO: PACOTE 500 FL; UNIDADE DE FORNECIMENTO: CAIXA 10 PA	CAIXA	LT 001 ▼	10	Excluir
2	11708	PAPEL TERMICO FAX; APRESENTACAO: BOBINA; LARGURA: 216 MM; COMPRIMENTO: 30 M; UNIDADE DE FORNECIMENTO: CAIXA 1 UN;	UNIDADE	LT 001 ▼	15	Excluir

Voltar | Salvar | Imprimir Propostas

Obs.1: Todos os campos devem ser preenchidos.

Pesquisa de Preço

Voltar | Salvar | Imprimir | Propostas | Imprimir Propostas

Pesquisa de Preço salva com sucesso.

Clique no botão "Propostas" para lançar os preços obtidos

Informações da Pesquisa de Preço

Número da Pesquisa: 197386 Data da Pesquisa: 04/01/2024 16:02:50
 Órgão: ESESP Data de Validade da Pesquisa: 12/01/2024
 Tipo: Material Serviço Material/Serviço
 Contato do Solicitante: aluno9 Telefone: 1
 Número do Processo: 2024-3R3TV Data Limite para Envio de Propostas: 12/01/2024
 Rascunho: Não
 Observações da Planilha: Planilha: 001/2024 - teste
 Assunto: teste

Item	Código	Descrição	Unidade	Lote	Qtde	
1	11709	PAPEL SULFITE; MATERIAL: ALCALINO; COR: BRANCO; GRAMATURA: 75 G/M²; FORMATO: A4; LARGURA: 210 MM; ALTURA: 297 MM; APLICACAO: MULTIUSO; APRESENTACAO: PACOTE 500 FL; UNIDADE DE FORNECIMENTO: CAIXA 10 PA	CAIXA	LT 001 ▼	10	Excluir
2	11708	PAPEL TERMICO FAX; APRESENTACAO: BOBINA; LARGURA: 216 MM; COMPRIMENTO: 30 M; UNIDADE DE FORNECIMENTO: CAIXA 1 UN;	UNIDADE	LT 001 ▼	15	Excluir

Voltar | Salvar | Imprimir | Propostas | Imprimir Propostas

SIGA: Área do Servidor Público - 2 Principal | Sair | Usuário: aluno9

Proposta Fornecedor

Pesquisa de Preço

Número da Pesquisa:	197.384
Processo Licitatório:	2024-3R3TV

Propostas de Fornecedores

Nenhum Registro encontrado.

Proposta de Pesquisa de Preço

Pesquisa de Preço

Número da Pesquisa:	197.384
Processo Licitatório:	2024-3R3TV

Buscar Fornecedor

Pesquisar por

CNPJ/CPF/Número do Documento
 Razão Social

Dados do Usuário

Nome Completo:	aluno9	CPF:	42924774691
----------------	--------	------	-------------

Dados do Proposta

Observação:

Prazo de Entrega: Dia(s)

Prazo de Validade: Dia(s)

Obs.2: Todos os campos devem ser preenchidos.

Obs.3. O usuário deverá lançar uma única "proposta" contendo apenas o preço estimado para cada item, conforme definido no documento "análise crítica do(s) preço(s)" previsto no caput do art. 33 do Decreto Estadual 5352-R/2023.

Obs.3.1. O usuário deverá informar o CNPJ de seu próprio órgão/entidade e demais dados para registrar a "proposta".

Obs.3.2. Este procedimento deverá ser repetido oportunamente no momento dos registros pertinentes no **ComprasGov**, para fins de cumprimento do art. 6º do Decreto Estadual nº 5353-R/2023.

Pesquisa de Fornecedor

Outros fornecedores a serem notificados

Razão Social	CNPJ/CPF	E-Mail	
RICARDO DE MEDEIROS CARNEIRO	000000000000	ricardo@ricardo.com.br	Selecionar
Milton Nascimento	000000000000	LL	Selecionar
SISTEMA DE PREÇOS REFERENCIAIS - FGV	00000000000000	gecon@seger.es.gov.br	Selecionar
HF EQUIPAMENTOS LTDA	00000000000001	vendas2@hfequipamentos.com.br	Selecionar
DIARIO OFICIAL ES	00000000000002		Selecionar
PREFEITURA MUNICIPAL DE PORTO ALEGRE	00000000000003		Selecionar
TRANSPARENCIA MINISTERIO DA SAUDE	00000000000004		Selecionar
PREFEITURA MUNICIPAL DE PARNAIBA - PIAUI	00000000000005		Selecionar
PREFEITURA MUNICIPAL DE RIO GRANDE DO NORTE	00000000000006		Selecionar
DIARIO OFICIAL PARA	00000000000007		Selecionar

1 2 3 4 5 6 7 8 9 10 [Avançar](#)

Fechar

Encontre o Órgão/Entidade desejado e clique em "Selecionar"

Proposta de Pesquisa de Preço

[Voltar](#) [Salvar](#) [Concluir](#)

Pesquisa de Preço
 Número da Pesquisa: 197.384
 Processo Licitatório: 2024-3R3TV

Buscar Fornecedor
 Pesquisar por: Razão Social/CNPJ/CPF/Número do Documento
 CNPJ/CPF/Número do Documento
 Razão Social

Dados do Usuário
 Nome Completo: aluno9
 CPF: 42924774691

Dados do Fornecedor
 Razão Social: RICARDO DE MEDEIROS CARNEIRO
 CPF/CNPJ/Número do Documento: 000000000000
 Endereço: CIDADE UNIVERSITÁRIA ZEFERINO VAZ - CX POSTAL 6135
 Bairro: BARÃO GERALDO
 Cidade: Campinas
 Telefone: (19) 3521-5812

Dados da Proposta
 Observação:
 Prazo de Entrega: (Dia(s))
 Prazo de Validade: 60 (Dia(s))

Item	Qtde	Unidade	Lote	Código	Descrição	Marca	Valor Unitário	Valor Total
1	10	CAIXA	LT 001	11709	PAPEL SULFITE; MATERIAL: ALCALINO; COR: BRANCO; GRAMATURA: 75 G/M ² ; FORMATO: A4; LARGURA: 210 MM; ALTURA: 297 MM; APLICACAO: MULTIUSO; APRESENTACAO: PACOTE 500 FL; UNIDADE DE FORNECIMENTO: CAIXA 10 PA	<input type="text"/>	<input type="text"/>	0,00
2	15	UNIDADE	LT 001	11708	PAPEL TERMICO FAX; APRESENTACAO: BOBINA; LARGURA: 216 MM; COMPRIMENTO: 30 M; UNIDADE DE FORNECIMENTO: CAIXA 1 UN;	<input type="text"/>	<input type="text"/>	0,00

Valor Total Unitário: 0,00
 Valor Total Global: 0,00

Após preencher, clique no botão "Salvar"

[Voltar](#) [Salvar](#) [Concluir](#)

Obs.4: Todos os campos devem ser preenchidos ainda que alguns dos dados sejam meramente indicativos.

Proposta de Pesquisa de Preço

Voltar Salvar Concluir → **Clique no botão “Concluir” para vincular o preço e, após, no botão “Voltar”**

Proposta(s) de Pesquisa de preço salva(s) com sucesso.

Pesquisa de Preço
Número da Pesquisa: 197.384
Processo Licitatório: 2024-3R3TV

Buscar Fornecedor
Pesquisar por: Razão Social/CNPJ/CPF/Número do Documento
 CNPJ/CPF/Número do Documento
 Razão Social

Dados do Usuário
Nome Completo: aluno9 CPF: 42924774691

Dados do Fornecedor
Razão Social: RICARDO DE MEDEIROS CARNEIRO CPF/CNPJ/Número do Documento: 00000000000
Endereço: CIDADE UNIVERSITÁRIA ZEFERINO VAZ - CX POSTAL 6135
Bairro: BARÃO GERALDO Cidade: Campinas
Telefone: (19) 3521-5812

Dados do Proposta
Observação:
Prazo de Entrega: 05 (Dia(s))
Prazo de Validade: 60 (Dia(s))

Item	Qtde	Unidade	Lote	Código	Descrição	Marca	Valor Unitário	Valor Total
1	10	CAIXA	001	11709	PAPEL SULEITE; MATERIAL: ALCALINO; COR: BRANCO; GRAMATURA: 75 G/M²; FORMATO: A4; LARGURA: 210 MM; ALTURA: 297 MM; APLICACAO: MULTIUSO; APRESENTACAO: PACOTE 500 FL.; UNIDADE DE FORNECIMENTO: CAIXA 10 PA	teste	100,00	1.000,00
2	15	UNIDADE	001	11708	PAPEL TERMICO FAX; APRESENTACAO: BOBINA; LARGURA: 216 MM; COMPRIMENTO: 30 M; UNIDADE DE FORNECIMENTO: CAIXA 1 UN;	teste	200,00	3.000,00

Valor Total Unitário: 300,00
Valor Total Global: 4.000,00

Voltar Salvar Concluir

Proposta de Pesquisa de Preço

Voltar Salvar Concluir → **Clique no botão “Voltar”**

Proposta(s) de Pesquisa de preço enviada(s) com sucesso.

Pesquisa de Preço
Número da Pesquisa: 197.384
Processo Licitatório: 2024-3R3TV

Buscar Fornecedor
Pesquisar por: Razão Social/CNPJ/CPF/Número do Documento
 CNPJ/CPF/Número do Documento
 Razão Social

Propostas de Fornecedores

Fornecedor	Visualizar	Editar	Excluir
CMS INSTRUMENTOS ANALÍTICOS LTDA	Visualizar	Editar	Excluir

Voltar Lançar Propostas

Proposta Fornecedor

Voltar Lançar Propostas → **Clique no botão “Lançar Proposta” para lançar outros preços**

Pesquisa de Preço
Número da Pesquisa: 197.387
Processo Licitatório: 2024-3R3TV

Propostas de Fornecedores

Fornecedor	Visualizar	Editar	Excluir
CMS INSTRUMENTOS ANALÍTICOS LTDA	Visualizar	Editar	Excluir

Voltar Lançar Propostas

Obs.5: Caso o usuário não conclua os lançamentos no mesmo dia, e necessite incluir valores na mesma pesquisa em outro momento, deverá acessar e editar a respectiva pesquisa através do menu “Banco de Preços”, não sendo necessária a criação de outra pesquisa no mesmo processo apenas para esse fim.

Obs.5.1: Caso o preço cadastrado seja utilizado por outro órgão/entidade, não será permitido a sua exclusão.

9.3 CRIANDO O MAPA COMPARATIVO DE PREÇOS

Processo Licitatório

Voltar Salvar Despachos Trâmite Documentos Banco de Preço Gerar PDF

Informações do Processo

Número do Processo:	2024-3R3TV	Registro de Preço:	Não
Atividade:	Pesquisar Preço	Situação de Recebimento:	Recebida
Exercício:	2024		
Unidade Gestora:	EESP - ESCOLA DE SERVIÇO PÚBLICO DO EPÍRITO SANTO	Unidade Organizacional:	GEAF
Data do Processo:	03/01/2024 14:49:45	Quantidade Planilhas:	1
Nome do responsável:		Criado por:	aluno9(1)
Responsável pela Pesquisa de Preço:			
Autorizado:		Data de Autorização:	
Mapa Comparativo Aprovado:	Não	Aprovado Por:	
Data:			
Nº da C.I.:		Data da C.I.:	
Aderente à Lei Complementar nº 946 de 27/03/2020 - Contratações para COVID19:	Não		
Contratação com base na Lei Federal 14.133/2021 - NLLC	Sim		

Clique no botão "Documentos"

Documentos - Processo Licitatório

Voltar Trâmite

Informações do Processo Licitatório

Processo:	2024-3R3TV	Órgão:	EESP
Objeto:	teste	Modalidade:	

Documentos do Processo

Apurar Mapa Comparativo Ok

Selecione a opção "Apurar Mapa Comparativo" e clique no botão "OK"

Tipo				
Pesquisa de Preço	197387		Visualizar	
Planilha de Aquisição	Planilha: 001/2024		Visualizar	Editar Excluir
Relatório	Proposta Detalhe		Visualizar	

Documentos Entranhados no E-Docs

Nenhum Registro encontrado.

Voltar Trâmite

Mapa Comparativo

Voltar Salvar

Informações do Mapa Comparativo

Número do Processo: 2024-3R3TV

Tipo de Apuração: Média de Preço

Observações:

Situação	Item	Lote	Código	Descrição	Un.	Razão Social	CNPJ	Origem	Número	Número do Processo	Vlr. Unitário	Quantidade	Vlr. Total
<input type="checkbox"/>	Ativo	1	LT 001	11709	CAIXA	CMS INSTRUMENTOS ANALÍTICOS LTDA	12932820818	Pesquisa de Preço	197387	2024-3R3TV	100,00	10	1.000,00
<input type="checkbox"/>	Ativo	2	LT 001	11708	UNIDADE	CMS INSTRUMENTOS ANALÍTICOS LTDA	12932820818	Pesquisa de Preço	197387	2024-3R3TV	200,00	15	3.000,00

Resultado do Item

Item	Lote	Código	Valor de referência unitário	Valor de referência total
1	LT 001	11709	100,00	1.000,00
2	LT 001	11708	200,00	3.000,00

Resultado Geral

Valor total de referência unitário: 300,00

Valor total de referência Total: 4.000,00

Voltar Salvar

Selecione o tipo desejado e clique no botão "Salvar" para apurar o "Mapa Comparativo de Preço"

Obs.1: Nesta atividade é possível escolher o tipo de apuração apenas por "Média de Preço" ou por "Menor Preço", sendo esta informação meramente indicativa em razão do disposto na Observação 3 no item 9.1 e sua correspondente no item 9.2, todos deste manual.

Mapa Comparativo

Voltar Salvar Imprimir Inativar Item

Mapa Comparativo salvo com sucesso.

Após a apuração, clique no botão "Inativar Item", caso necessário

Informações do Mapa Comparativo

Número do Processo: 2024-3R3TV
Tipo de Apuração: Menor Preço

Observações:

Situação	Item	Lote	Código	Descrição	Un.	Razão Social	CNPJ	Origem	Número	Número do Processo	Vlr. Unitário	Quantidade	Vlr. Total
<input type="checkbox"/>	Ativo	1	LT 001	11709	CAIXA	CMS INSTRUMENTOS ANALÍTICOS LTDA	12932820818	Pesquisa de Preço	197387	2024-3R3TV	100,00	10	1.000,00
<input type="checkbox"/>	Ativo	2	LT 001	11708	UNIDADE	CMS INSTRUMENTOS ANALÍTICOS LTDA	12932820818	Pesquisa de Preço	197387	2024-3R3TV	200,00	15	3.000,00

Resultado do Item

Item	Lote	Código	Valor de referência unitário	Valor de referência total
1	LT 001	11709	100,00	1.000,00
2	LT 001	11708	200,00	3.000,00

Resultado Geral

Valor total de referência unitário: 300,00
Valor total de referência Total: 4.000,00

Voltar Salvar Imprimir

Obs.2: Após clicar pela primeira vez no botão "Salvar", que corresponde a apuração do "Mapa Comparativo de Preços", o botão "Inativar Item" ficará ativo. Caso conste na planilha algum valor que tenha que ser inativado, clique no botão "Inativar Item".

Obs.3: Cabe esclarecer que "inativar item" não significa a exclusão de um item do processo, mas apenas a desconsideração de um valor informado na pesquisa de preço para determinado item.

Mapa Comparativo

Voltar Salvar Imprimir Inativar Item

Informe o motivo e clique no botão "Confirmar" para inativar

Informações do Mapa Comparativo

Número do Processo: 2024-3R3TV
Tipo de Apuração: Menor Preço

Observações:

Motivo

Motivo: Preço incompatível

Confirmar

Situação	Item	Lote	Código	Descrição	Un.	Razão Social	CNPJ	Origem	Número	Número do Processo	Vlr. Unitário	Quantidade	Vlr. Total
<input checked="" type="checkbox"/>	Ativo	1	LT 001	11709	CAIXA	CMS INSTRUMENTOS ANALÍTICOS LTDA	12932820818	Pesquisa de Preço	197387	2024-3R3TV	100,00	10	1.000,00
<input type="checkbox"/>	Ativo	2	LT 001	11708	UNIDADE	CMS INSTRUMENTOS ANALÍTICOS LTDA	12932820818	Pesquisa de Preço	197387	2024-3R3TV	200,00	15	3.000,00

Resultado do Item

Item	Lote	Código	Valor de referência unitário	Valor de referência total
1	LT 001	11709	100,00	1.000,00
2	LT 001	11708	200,00	3.000,00

Resultado Geral

Valor total de referência unitário: 300,00
Valor total de referência Total: 4.000,00

Voltar Salvar Imprimir

Mapa Comparativo

Voltar Salvar Imprimir Inativar Item Ativar Item

Item(ns) 1 do lote LOTE 001, inativado(s) com sucesso.

Informações do Mapa Comparativo

Número do Processo: 2024-3R3TV
Tipo de Apuração: Menor Preço
Observações:

Após o item inativado, clique no botão "Voltar"

Situação	Item	Lote	Código	Descrição	Un.	Razão Social	CNPJ	Origem	Número	Número do Processo	Vlr. Unitário	Quantidade	Vlr. Total
Inativo	1	LT 001	11709	PAPEL SULFITE; MATERIAL: ALCALINO; COR: BRANCO; GRAMATURA: 75 G/M²; FORMATO: A4; LARGURA: 210 MM; ALTURA: 297 MM; APLICACAO: MULTIUSO; APRESENTACAO: PACOTE 500 FL; UNIDADE DE FORNECIMENTO: CAIXA 10 PA	CAIXA	CMS INSTRUMENTOS ANALÍTICOS LTDA	12932820818	Pesquisa de Preço	197387	2024-3R3TV	100,00	10	1.000,00
Ativo	2	LT 001	11708	PAPEL TERMICO FAX; APRESENTACAO: BOBINA; LARGURA: 216 MM; COMPRIMENTO: 30 M; UNIDADE DE FORNECIMENTO: CAIXA 1 UN;	UNIDADE	CMS INSTRUMENTOS ANALÍTICOS LTDA	12932820818	Pesquisa de Preço	197387	2024-3R3TV	200,00	15	3.000,00

Resultado do Item

Item	Lote	Código	Valor de referência unitário	Valor de referência total
2	LT 001	11708	200,00	3.000,00

Resultado Geral

Valor total de referência unitário: 200,00
Valor total de referência Total: 3.000,00

Voltar Salvar Imprimir

Mapa Comparativo

Voltar Salvar Imprimir Inativar Item

Mapa Comparativo salvo com sucesso.

Informações do Mapa Comparativo

Número do Processo: 2024-3R3TV
Tipo de Apuração: Menor Preço
Observações:

Clique no botão "Salvar" para apurar novamente o "Mapa Comparativo de Preço"

Situação	Item	Lote	Código	Descrição	Un.	Razão Social	CNPJ	Origem	Número	Número do Processo	Vlr. Unitário	Quantidade	Vlr. Total
Ativo	1	LT 001	11709	PAPEL SULFITE; MATERIAL: ALCALINO; COR: BRANCO; GRAMATURA: 75 G/M²; FORMATO: A4; LARGURA: 210 MM; ALTURA: 297 MM; APLICACAO: MULTIUSO; APRESENTACAO: PACOTE 500 FL; UNIDADE DE FORNECIMENTO: CAIXA 10 PA	CAIXA	CMS INSTRUMENTOS ANALÍTICOS LTDA	12932820818	Pesquisa de Preço	197387	2024-3R3TV	100,00	10	1.000,00
Ativo	2	LT 001	11708	PAPEL TERMICO FAX; APRESENTACAO: BOBINA; LARGURA: 216 MM; COMPRIMENTO: 30 M; UNIDADE DE FORNECIMENTO: CAIXA 1 UN;	UNIDADE	CMS INSTRUMENTOS ANALÍTICOS LTDA	12932820818	Pesquisa de Preço	197387	2024-3R3TV	200,00	15	3.000,00

Resultado do Item

Item	Lote	Código	Valor de referência unitário	Valor de referência total
1	LT 001	11709	100,00	1.000,00
2	LT 001	11708	200,00	3.000,00

Resultado Geral

Valor total de referência unitário: 300,00
Valor total de referência Total: 4.000,00

Voltar Salvar Imprimir

Obs.4: É necessário clicar no botão "Salvar" para apurar novamente o "Mapa Comparativo de Preço" para que seja confirmada a alteração em razão da inativação do item.

Documentos - Processo Licitatório

Voltar Trâmite

Informações do Processo Licitatório

Processo: 2024-3R3TV
Objeto: teste
Órgão: ESESP

Clique no botão "Trâmite"

Documentos do Processo

Selecione ... Ok

Tipo	Descrição	Visualizar	Editar	Excluir
Mapa Comparativo	Mapa Comparativo	Visualizar	Editar	Excluir
Pesquisa de Preço	197387	Visualizar		
Planilha de Aquisição	Planilha: 001/2024	Visualizar	Editar	Excluir
Relatório	Proposta Detalhe	Visualizar		
Relatório	Solicitação de Compra	Visualizar		

Documentos Entranhados no E-Docs

Nenhum Registro encontrado.

Voltar Trâmite

Trâmite de Processos

Voltar Cancelar Recebimento **Encaminhar** Apresentar Histórico Imprimir Histórico

Informações do Processo

Processo: 2024-3R3TV

Destino: Validar Processo Aprovação

Estado Atual

Atividade Atual:	Pesquisar Preço	Situação Atual:	Recebida
Responsável:	aluno9 (1)	Prazo:	05/01/2024 14:13:07
Data de Recebimento:	04/01/2024 14:17:48	Atraso:	0

Voltar Cancelar Recebimento Encaminhar Apresentar Histórico Imprimir Histórico

10. VALIDAR PROCESSO

Conforme fluxo, após a elaboração da pesquisa de preço, todo processo de licitação e de contratação direta "comum" ou "para registro de preço" deve ser encaminhado para a atividade "Validar Processo" e observar as etapas a seguir:

Obs.1. Nesta atividade, o usuário poderá conferir a pesquisa de preços lançada na atividade anterior. Por essa razão, o sistema permite que o usuário detentor do processo nesta atividade altere completamente a pesquisa de preços e a apuração do "Mapa Comparativo de Preços", sem a necessidade de devolução para a atividade anterior.

Obs.2. Ressalta-se que o fluxo do **SIGA** não vincula ou define o processo de trabalho de cada órgão/entidade, tampouco a divisão interna das atividades e a competência de cada unidade administrativa no lançamento das informações no sistema.

Processo Licitatório

Voltar Receber **Trâmite** Gerar PDF

Informações do Processo

* Número do Processo: 2024-3R3TV Registro de Preço: Não

Atividade: Validar Processo Situação de Recebimento: Aguardando Recebimento

* Exercício: 2024

Unidade Gestora: ESESP Unidade Organizacional: GEAR

Data do Processo: 03/01/2024 14:49:45 Quantidade Planilhas: 1

Nome do responsável: Criado por: aluno9(1)

Responsável pela Pesquisa de Preço:

Autorizado: Número da Autorização:

Data de Autorização:

Mapa Comparativo Aprovado: Não Aprovado Por:

Data:

Nº da C.I.: Data da C.I.:

Carona:

Processo Licitatório

Voltar Salvar Despachos **Trâmite** Documentos Gerar PDF

Informações do Processo

* Número do Processo: 2024-3R3TV Registro de Preço: Não

Atividade: Validar Processo Situação de Recebimento: Recebida

* Exercício: 2024

Unidade Gestora: ESESP Unidade Organizacional: GEAR

Data do Processo: 03/01/2024 14:49:45 Quantidade Planilhas: 1

Nome do responsável: Criado por: aluno9(1)

Responsável pela Pesquisa de Preço:

Autorizado: Número da Autorização:

Data de Autorização:

Mapa Comparativo Aprovado: Não Aprovado Por:

Data:

Nº da C.I.: Data da C.I.:

Carona:

Trâmite de Processos

Voltar Cancelar Recebimento **Encaminhar** Apresentar Histórico Imprimir Histórico

Informações do Processo

Processo: 2024-3R3TV

Destino:

- Dotação Orçamentária
- Pesquisar Preço
- Amparo Legal
- Edital
- Parecer Técnico PRODEST

Selecione a opção desejada e clique no botão "Encaminhar"

Estado Atual

Atividade Atual:	Validar Processo	Situação Atual:	Recebida
Responsável:	aluno9 (1)	Prazo:	05/01/2024 18:46:25
Data de Recebimento:	05/01/2024 10:06:00	Atraso:	0

Voltar Cancelar Recebimento Encaminhar Apresentar Histórico Imprimir Histórico

Obs.3: No caso de processo de licitação ou de contratação direta "para registro de preço", o processo deve ser encaminhado diretamente para "Amparo Legal". Não é necessário passar pela atividade de "Dotação Orçamentária".

11. DOTAÇÃO ORÇAMENTÁRIA

Conforme fluxo, após a validação, somente o processo de licitação e de contratação direta "comum", ou seja, aquele não realizado pelo Sistema de Registro de Preços, o processo deve ser encaminhado para a atividade "Dotação Orçamentária" e observar as etapas a seguir:

Processo Licitatório

Voltar Receber **Trâmite** Gerar PDF **Clique no botão "Receber"**

Processo encaminhado com sucesso.

Informações do Processo

Número do Processo:	2024-3R3TV	Registro de Preço:	Não
Atividade:	Dotação Orçamentária	Situação de Recebimento:	Aguardando Recebimento
Exercício:	2024		
Unidade Gestora:	EESP - ESCOLA DE SERVIÇO PÚBLICO DO ESPÍRITO SANTO	Unidade Organizacional:	GEAF
Data do Processo:	03/01/2024 14:49:45	Quantidade Planilhas:	1
Nome do responsável:		Criado por:	aluno9(1)
Responsável pela Pesquisa de Preço:			
Autorizado:		Data de Autorização:	
Mapa Comparativo Aprovado:	Não	Aprovado Por:	
Data:			
Nº da C.I.:		Data da C.I.:	

Processo Licitatório

Voltar Salvar Despachos **Trâmite** Documentos Gerar PDF **Clique no botão "Documentos"**

Informações do Processo

Número do Processo:	2024-3R3TV	Registro de Preço:	Não
Atividade:	Dotação Orçamentária	Situação de Recebimento:	Recebida
Exercício:	2024		
Unidade Gestora:	EESP - ESCOLA DE SERVIÇO PÚBLICO DO ESPÍRITO SANTO	Unidade Organizacional:	GEAF
Data do Processo:	03/01/2024 14:49:45	Quantidade Planilhas:	1
Nome do responsável:		Criado por:	aluno9(1)
Responsável pela Pesquisa de Preço:			
Autorizado:		Data de Autorização:	
Mapa Comparativo Aprovado:	Não	Aprovado Por:	
Data:			
Nº da C.I.:		Data da C.I.:	

Documentos - Processo Licitatório

Voltar Trâmite

Informações do Processo Licitatório

Processo:	2024-3R3TV	Órgão:	ESESP
Objeto:	teste	Modalidade:	

Documentos do Processo

Selecione ... Ok

Clique na opção "Editar"

Tipo	Descrição			
Mapa Comparativo	Mapa Comparativo		Visualizar	
Pesquisa de Preço	197387		Visualizar	
Planilha de Aquisição	Planilha: 001/2024		Visualizar	Editar
Relatório	Proposta Detalhe		Visualizar	
Relatório	Solicitação de Compra		Visualizar	

Documentos Entranhados no E-Docs

Nenhum Registro encontrado.

Voltar Trâmite

Planilha de Aquisição

Voltar Salvar Trâmite Adicionar Dotação Gerar Itens para Dotação Imprimir Planilha Sequenciar Por Item Sequenciar Por Lote

Informações do Processo

Processo:	2024-3R3TV	Órgão:	ESCOLA DE SERVIÇO PÚBLICO DO ESPÍRITO SANTO
Objeto:	teste	Modalidade:	

Clique no botão "Gerar Itens para Dotação"

Informações Gerais da Planilha de Aquisição

Solicitante: ESESP
 Telefone: 1
 Tipo de Planilha: Material
 Descrição Global do Serviço: teste
 Número da Planilha: 001/2024
 Unidade Orçamentária: 28201
 Observações: teste
 Data: 04/01/2024
 Termos de referência utilizados na planilha:

Pesquisa de Itens

Código do Item: Buscar Item

O sistema informa automaticamente os subelementos cadastrados para os itens

Item	Código	Descrição	Unidade	Lote	Sub_Elemento	Qtde	Valor Total
1	11709	PAPEL SULFITE; MATERIAL: ALCALINO; COR: BRANCO; GRAMATURA: 75 G/M²; FORMATO: A4; LARGURA: 210 MM; ALTURA: 297 MM; APLICAÇÃO: MULTIUSO; APRESENTAÇÃO: PACOTE 500 FL; UNIDADE DE FORNECIMENTO: CAIXA 10 PA	CAIXA	LT 001	333903016 - MATERIAL DE EXP	10	1.000,00
2	11708	PAPEL TERMICO FAX; APRESENTAÇÃO: BOBINA; LARGURA: 216 MM; COMPRIMENTO: 30 M; UNIDADE DE FORNECIMENTO: CAIXA 1 UN;	UNIDADE	LT 001	333903016 - MATERIAL DE EXP	15	3.000,00
Valor Total Global:							4.000,00

Voltar Salvar Trâmite Adicionar Dotação Gerar Itens para Dotação Imprimir Planilha Sequenciar Por Item Sequenciar Por Lote

Obs.1: O usuário deverá validar e alterar se necessário os subelementos automaticamente informados. Caso não encontre o subelemento desejado, o usuário deverá entrar em contato com o "Catálogo de Materiais da SEGER" e solicitar sua inclusão.

Planilha de Aquisição

Voltar Salvar Trâmite Adicionar Dotação Gerar Itens para Dotação Imprimir Planilha Sequenciar Por Item Sequenciar Por Lote

Informações do Processo

Processo: 2024-3R3TV Órgão: ESCOLA DE SERVIÇO PÚBLICO DO EPÍRITO SANTO
Objeto: teste Modalidade:

Informações Gerais da Planilha de Aquisição

Solicitante: EESP
Telefone: 1
Tipo de Planilha: Material
Descrição Global do Serviço: teste
Número da Planilha: 001/2024
Unidade Orçamentária: 28201
Observações: teste
Data: 04/01/2024
Termos de referência utilizados na planilha:

Dotações da Planilha

Orgão	Data de Criação	Valor	Número da Nota de Dotação	Plano Interno	Sub_Elemento	Elemento Despesa	Fonte Recurso	Situação	visualizar	editar	excluir
EESP	05/01/2024			-	333903016	3339030	-	CADASTRADO			

Pesquisa de Itens

Código do Item: Buscar Item Pesquisar Itens

Item	Código	Descrição	Unidade	Lote	Sub_Elemento	Qtde	Valor Total
1	11709	PAPEL SULFITE; MATERIAL: ALCALINO; COR: BRANCO; GRAMATURA: 75 G/M²; FORMATO: A4; LARGURA: 210 MM; ALTURA: 297 MM; APLICACAO: MULTIUSO; APRESENTACAO: PACOTE 500 FL; UNIDADE DE FORNECIMENTO: CAIXA 10 PA	CAIXA	LT 001	333903016 - MATERIAL DE EXP	10	1.000,00
2	11708	PAPEL TERMICO FAX; APRESENTACAO: BOBINA; LARGURA: 216 MM; COMPRIMENTO: 30 M; UNIDADE DE FORNECIMENTO: CAIXA 1 UN;	UNIDADE	LT 001	333903016 - MATERIAL DE EXP	15	3.000,00
Valor Total Global:							4.000,00

Voltar Salvar Trâmite Adicionar Dotação Gerar Itens para Dotação Imprimir Planilha Sequenciar Por Item Sequenciar Por Lote

Clique na opção “editar” para preencher os demais campos da dotação

Obs.2: Uma vez gerada a dotação orçamentária, ela somente pode ser modificada e nunca excluída. A opção “excluir” não produz efeito no sistema.

Dotação Orçamentária

Voltar Salvar

Dotação Orçamentária salva com sucesso.

Informações da Dotação

Orgão: EESP
Sub_Elemento: 333903016 - MATERIAL DE EXPEDIENTE
Elemento: 3339030 - MATERIAL DE CONSUMO - 3339030
Plano Interno: 04122054322650000 - 2265F0199 - ADMINISTRACAO DA UNIDADE
Esfera: 10
Fonte de Recurso: 0101 - FONTE DO TESOIRO
Valor: 4.000,00
Número da Nota de Dotação: 1
Situação: CADASTRADO
Data de Criação: 05/01/2024

Voltar Salvar

Preencha os campos e clique no botão “Salvar” e depois no botão “Voltar”.

Planilha de Aquisição

Voltar Salvar Trâmite Adicionar Dotação Gerar Itens para Dotação Imprimir Planilha Sequenciar Por Item Sequenciar Por Lote

Informações do Processo

Processo: 2024-3R3TV Órgão: ESCOLA DE SERVIÇO PÚBLICO DO EPÍRITO SANTO
Objeto: teste Modalidade:

Informações Gerais da Planilha de Aquisição

Solicitante: EESP
Telefone: 1
Tipo de Planilha: Material
Descrição Global do Serviço: teste
Número da Planilha: 001/2024
Unidade Orçamentária: 28201
Observações: teste
Data: 04/01/2024
Termos de referência utilizados na planilha:

Clique no botão “Adicionar Dotação” para acrescentar outra dotação

Dotações da Planilha

Orgão	Data de Criação	Valor	Número da Nota de Dotação	Plano Interno	Sub_Elemento	Elemento Despesa	Fonte Recurso	Situação	
EESP	05/01/2024	4.000,00	1	04122054322650000 - 2265FI0199 - EESP	333903016	3339030	0101 - FONTE DO TESOURO	CADASTRADO	visualizar editar excluir

Pesquisa de Itens

Código do Item: Buscar Item Pesquisar Itens

Item	Código	Descrição	Unidade	Lote	Sub_Elemento	Qtde	Valor Total
1	11709	PAPEL SULFITE; MATERIAL: ALCALINO; COR: BRANCO; GRAMATURA: 75 G/M²; FORMATO: A4; LARGURA: 210 MM; ALTURA: 297 MM; APLICACAO: MULTIUSO; APRESENTACAO: PACOTE 500 FL; UNIDADE DE FORNECIMENTO: CAIXA 10 PA	CAIXA	LT 001	333903016 - MATERIAL DE EXP	10	1.000,00
2	11708	PAPEL TERMICO FAX; APRESENTACAO: BOBINA; LARGURA: 216 MM; COMPRIMENTO: 30 M; UNIDADE DE FORNECIMENTO: CAIXA 1 UN;	UNIDADE	LT 001	333903016 - MATERIAL DE EXP	15	3.000,00

Valor Total Global: 4.000,00

Voltar Salvar Trâmite Adicionar Dotação Gerar Itens para Dotação Imprimir Planilha Sequenciar Por Item Sequenciar Por Lote

Dotação Orçamentária

Voltar Salvar

Dotação Orçamentária salva com sucesso.

Informações da Dotação

Orgão: EESP
Sub_Elemento: 333903016 - MATERIAL DE EXPEDIENTE
Elemento: 3339030 - MATERIAL DE CONSUMO - 3339030
Plano Interno: 04122054322650000 - 2265FI0199 - ADMINISTRACAO DA UNIDADE
Esfera: 10
Fonte de Recurso: 0101 - FONTE DO TESOURO
Valor: 4.000,00
Número da Nota de Dotação: 1
Situação: CANCELADO
Data de Criação: 05/01/2024

Clique no botão “Salvar” e depois no botão “Voltar”.

Altere a situação para “Cancelado” caso queira inutilizar uma dotação já registrada

Voltar Salvar

Obs.3: Uma vez alterada a situação da dotação orçamentária para "Cancelado", ela somente poderá ser modificada para "Substituído".

Planilha de Aquisição

Voltar Salvar **Trâmite** Adicionar Dotação Gerar Itens para Dotação Imprimir Planilha Sequenciar Por Item Sequenciar Por Lote

Informações do Processo

Processo: 2024-3R3TV ESCOLA DE SERVIÇO PÚBLICO DO EPÍRITO SANTO

Objeto: teste Modalidade:

Informações Gerais da Planilha de Aquisição

Solicitante: EESP
Telefone: 1
Tipo de Planilha: Material
Descrição Global do Serviço: teste
Número da Planilha: 001/2024
Unidade Orçamentária: 28201
Observações: teste
Data: 04/01/2024
Termos de referência utilizados na planilha:

Dotações da Planilha

Orgão	Data de Criação	Valor	Número da Nota de Dotação	Plano Interno	Sub_Elemento	Elemento Despesa	Fonte Recurso	Situação
EESP	05/01/2024	4.000,00	1	04122054322650000 - 2265F10199 - EESP	333903016	3339030	0101 - FONTE DO TESOIRO	SUBSTITUÍDO visualizar editar excluir

Pesquisa de Itens

Código do Item: Buscar Item Pesquisar Itens

Item	Código	Descrição	Unidade	Lote	Sub_Elemento	Qtde	Valor Total
1	11709	PAPEL SULFITE; MATERIAL: ALCALINO; COR: BRANCO; GRAMATURA: 75 G/M²; FORMATO: A4; LARGURA: 210 MM; ALTURA: 297 MM; APLICAÇÃO: MULTILUSO; APRESENTAÇÃO: PACOTE 500 FL; UNIDADE DE FORNECIMENTO: CAIXA 10 PA	CAIXA	LT 001	333903016 - MATERIAL DE EXP	10	1.000,00
2	11708	PAPEL TERMICO FAX; APRESENTAÇÃO: BOBINA; LARGURA: 216 MM; COMPRIMENTO: 30 M; UNIDADE DE FORNECIMENTO: CAIXA 1 UN;	UNIDADE	LT 001	333903016 - MATERIAL DE EXP	15	3.000,00
Valor Total Global:							4.000,00

Voltar Salvar Trâmite Adicionar Dotação Gerar Itens para Dotação Imprimir Planilha Sequenciar Por Item Sequenciar Por Lote

Clique no botão "Trâmite"

Trâmite de Processos

Voltar Cancelar Recebimento **Encaminhar** Apresentar Histórico Imprimir Histórico

Informações do Processo

Processo: 2024-3R3TV

Destino:

- Amparo Legal
- Emitir Empenho - Correção ND
- Validar Processo - Devolução Solicitante
- Autorizar Processo (Decisão)

Estado Atual

Atividade Atual: Dotação Orçamentária Situação Atual: Recebida

Responsável: aluno9 (1) Prazo: 09/01/2024 15:42:07

Data de Recebimento: 08/01/2024 15:42:10 Atraso: 0

Voltar Cancelar Recebimento Encaminhar Apresentar Histórico Imprimir Histórico

Selecione a opção desejada e clique no botão "Encaminhar"

12. AMPARO LEGAL

Conforme fluxo, após a validação do processo de licitação e de contratação direta "para registro de preços" e após a elaboração da dotação orçamentária para o processo de licitação e contratação direta "comum", o processo deve ser encaminhado para a atividade "Amparo Legal" e observar as etapas a seguir:

Processo Licitatório

Voltar Receber **Trâmite** Gerar PDF

Processo encaminhado com sucesso.

Informações do Processo

Número do Processo: 2024-3R3TV Registro de Preço: Não

Atividade: Amparo Legal Situação de Recebimento: Aguardando Recebimento

Exercício: 2024

Unidade Gestora: EESP - ESCOLA DE SERVIÇO PÚBLICO DO EPÍRITO SANTO Unidade Organizacional: GEAF

Data do Processo: 03/01/2024 14:49:45 Quantidade Planilhas: 1

Nome do responsável: Criado por: aluno9(1)

Responsável pela Pesquisa de Preço:

Autorizado: Data de Autorização:

Mapa Comparativo Aprovado: Não Aprovado Por:

Data:

Nº da C.I.: Data da C.I.:

Clique no botão "Receber"

Processo Licitatório

Voltar Salvar Despachos Trâmite Documentos Gerar PDF

Informações do Processo:

Número do Processo:	2024-3R3TV	Registro de Preço:	Não
Atividade:	Amparo Legal	Atividade em andamento:	Recebida
Exercício:	2024		
Unidade Gestora:	ESESP - ESCOLA DE SERVIÇO PÚBLICO DO ESPÍRITO SANTO	Unidade Organizacional:	GEAF
Data do Processo:	03/01/2024 14:49:45	Quantidade Planilhas:	1
Nome do responsável:		Criado por:	aluno9(1)
Responsável pela Pesquisa de Preço:			
Autorizado:		Data de Autorização:	
Mapa Comparativo Aprovado:	Não	Aprovado Por:	
Data:			
Nº da C.I.:		Data da C.I.:	
Aderente à Lei Complementar nº 946 de 27/03/2020 - Contratações para COVID19:	Não		
Contratação com base na Lei Federal 14.133/2021 - NLLC	Sim		
Objeto:	teste		
Descrição do Objeto:	teste		
Destinação do Objeto:	teste		
Motivo Devolução:			
Justificativa da Aquisição:	teste		
Observações/Exigências:			

Detalhes do Pagamento

Prazo de Pagamento:
Condições de Pagamento:

Detalhes da Entrega

Prazo de Entrega: 05 dias
Local de Entrega: teste

Detalhes da Reserva

Valor Estimado dos Itens a Licitar: 4.000,00
Valor Estimado dos Itens Licitados:
Valor dos Itens Licitados:
Diferença entre Estimado e Licitado:
Diferença em %: 0,00 %

Detalhes da Geração do Mapa

Geração do Mapa: PROCESSO
Casas Decimais: 2

Detalhes da Aquisição

Modalidade: Escolha uma Modalidade
Critério de Classificação:
 Valor Global
 Valor Unitário
Tipo de Julgamento da Licitação:
 Menor Preço
 Menor Taxa Administrativa
 Melhor Técnica
 Técnica e Preço
 Maior Desconto
 Maior Lance
 Melhor Conteúdo Artístico
 Maior Retorno Econômico
Instrumento de Contrato:
 Contrato
 Carta Contrato
 Nota de empenho de despesa
 Autorização de compra
 Ordem de execução de serviço
Ação Judicial:
 SIM NÃO

Voltar Salvar Despachos Trâmite Documentos Gerar PDF

Selecione e preencha os campos indicados abaixo e clique no botão "Salvar"

Obs.1: Somente nos processos em que a caixa de seleção (checkbox) "Contratação com base na Lei Federal 14.133/2021 – NLLC" estiver marcada o sistema permitirá a seleção das modalidades referentes à Lei Federal 14.133/2021 no campo "Modalidade".

Obs.2: A marcação na caixa de seleção (checkbox) "Contratação com base na Lei Federal 14.133/2021 – NLLC" da capa do processo somente ficará disponível nas atividades "Criar Processo" e "Validar Processo".

Processo Licitatório

Voltar Salvar Despachos **Trâmite** Documentos Gerar PDF

Processo Licitatório salvo com sucesso.

Clique no botão “Trâmite”

Informações do Processo

Número do Processo:	2024-3R3TV	Registro de Preço:	Não
Atividade:	Amparo Legal	Situação de Recebimento:	Recebida
Exercício:	2024		
Unidade Gestora:	EESP - ESCOLA DE SERVIÇO PÚBLICO DO EPÍRITO SANTO	Unidade Organizacional:	GEAF
Data do Processo:	03/01/2024 14:49:45	Quantidade Planilhas:	1
Nome do responsável:		Criado por:	aluno9(1)
Responsável pela Pesquisa de Preço:			
Autorizado:		Data de Autorização:	
Mapa Comparativo Aprovado:	Não	Aprovado Por:	
Data:			
Nº da C.I.:		Data da C.I.:	

Trâmite de Processos

Voltar Cancelar Recebimento **Encaminhar** Apresentar Histórico Imprimir Histórico

Selecione a opção desejada e clique no botão “Encaminhar”

Informações do Processo

Processo: 2024-3R3TV

Destino: Autorizar Processo Validar Processo - Devolução Solicitante

Estado Atual

Atividade Atual:	Amparo Legal	Situação Atual:	Recebida
Responsável:	aluno9 (1)	Prazo:	06/01/2024 11:16:24
Data de Recebimento:	05/01/2024 11:43:18	Atraso:	0

Voltar Cancelar Recebimento Encaminhar Apresentar Histórico Imprimir Histórico

13. AUTORIZAR PROCESSO

Conforme fluxo, após efetuado o amparo legal, todo processo de licitação e de contratação direta “comum” ou “para registro de preços” deve ser encaminhado para a atividade “Autorizar Processo” e observar as etapas a seguir:

Processo Licitatório

Voltar **Receber** Trâmite Gerar PDF

Processo encaminhado com sucesso.

Clique no botão “Receber”

Informações do Processo

Número do Processo:	2024-3R3TV	Registro de Preço:	Não
Atividade:	Autorizar Processo	Situação de Recebimento:	Aguardando Recebimento
Exercício:	2024		
Unidade Gestora:	EESP - ESCOLA DE SERVIÇO PÚBLICO DO EPÍRITO SANTO	Unidade Organizacional:	GEAF
Data do Processo:	03/01/2024 14:49:45	Quantidade Planilhas:	1
Nome do responsável:		Criado por:	aluno9(1)
Responsável pela Pesquisa de Preço:			
Autorizado:		Data de Autorização:	
Mapa Comparativo Aprovado:	Não	Aprovado Por:	
Data:			
Nº da C.I.:		Data da C.I.:	

Processo Licitatório

Voltar Salvar Despachos Trâmite Documentos **Autorizar** Não Autorizar Gerar PDF

Clique no botão “Autorizar” ou “Não Autorizar”

Informações do Processo

Número do Processo:	2024-3R3TV	Registro de Preço:	Não
Atividade:	Autorizar Processo	Situação de Recebimento:	Recebida
Exercício:	2024		
Unidade Gestora:	EESP - ESCOLA DE SERVIÇO PÚBLICO DO EPÍRITO SANTO	Unidade Organizacional:	GEAF
Data do Processo:	03/01/2024 14:49:45	Quantidade Planilhas:	1
Nome do responsável:		Criado por:	aluno9(1)
Responsável pela Pesquisa de Preço:			
Autorizado:		Data de Autorização:	
Mapa Comparativo Aprovado:	Não	Aprovado Por:	
Data:			
Nº da C.I.:		Data da C.I.:	

Obs.1: Ao clicar no botão "Autorizar", o sistema emite uma mensagem em laranja, informando ao usuário que nesta atividade é necessário o Termo Declaração de Responsabilidade Fiscal. Para gerar a Declaração, se necessário, clique no botão "Documentos" e proceda com a inclusão, conforme demonstrado a seguir.

Obs.2: Ao clicar no botão "Não Autorizar", recomenda-se enviar o processo para a atividade "Cancelar".

Processo Licitatório

Voltar Salvar Despachos Trâmite Documentos Não Autorizar Gerar PDF

Autorizado com sucesso.
É necessário que a declaração de Responsabilidade fiscal seja gerado em Documentos.

Autorizado, clique no botão "Documentos"

Informações do Processo

Número do Processo:	2024-3R3TV	Registro de Preço:	Não
Atividade:	Autorizar Processo	Situação de Recebimento:	Recebida
Exercício:	2024		
Unidade Gestora:	EESP - ESCOLA DE SERVIÇO PÚBLICO DO ESPÍRITO SANTO	Unidade Organizacional:	GEAF
Data do Processo:	03/01/2024 14:49:45	Quantidade Planilhas:	1
Nome do responsável:		Criado por:	aluno9(1)
Responsável pela Pesquisa de Preço:			
Autorizado:	Sim	Data de Autorização:	05/01/2024 13:21:41
Mapa Comparativo Aprovado:	Não	Aprovado Por:	
Data:			
Nº da C.I.:		Data da C.I.:	

Documentos - Processo Licitatório

Voltar Trâmite

Informações do Processo Licitatório

Processo:	2024-3R3TV	Órgão:	EESP
Objeto:	teste	Modalidade:	PREGÃO ELETRÔNICO

Documentos do Processo

Gerar Declaração de Responsabilidade Fiscal

Selecione a Opção "Declaração de Responsabilidade Fiscal" e clique no botão "Ok"

Tipo	Descrição			
Mapa Comparativo	Mapa Comparativo			Visualizar
Pesquisa de Preço	197387			Visualizar
Planilha de Aquisição	Planilha: 001/2024			Visualizar
Relatório	Documento de Autorizacao			Visualizar
Relatório	Proposta Detalhe			Visualizar
Relatório	Solicitação de Compra			Visualizar

Documentos Entranhados no E-Docs

Nenhum Registro encontrado.

Voltar Trâmite

Documento de Responsabilidade Fiscal

Voltar Salvar Visualizar

Clique no botão "Salvar"

Responsabilidade Fiscal

B I U [Ícones de formatação] [Estilos e Formatação] [Fonte] [Tamanho]

DECLARAÇÃO À vista das informações trazidas aos autos, DECLARO o cumprimento dos Incisos I e II do art. 16 da Lei de Responsabilidade Fiscal, que a despesa encontra-se adequada com a Lei Orçamentária Anual e compatível com a Lei de Diretrizes Orçamentárias e ainda com o Plano Plurianual, estando o presente processo em condições de o Pregoeiro/Presidente dar início aos procedimentos licitatórios na modalidade PREGÃO ELETRÔNICO Vitória/ES, Vitória - ES, 05 de Janeiro de 2024

_____ Ordenador de Despesas Órgão ou entidade PREGÃO ELETRÔNICO.

Voltar Salvar Visualizar

Obs.3: O usuário poderá/deverá editar o conteúdo da declaração no campo de texto exibido.

Documentos - Processo Licitatório

Voltar Trâmite **Clique no botão "Trâmite"**

Informações do Processo Licitatório

Processo:	2024-3R3TV	Órgão:	EESP
Objeto:	teste	Modalidade:	PREGÃO ELETRÔNICO

Documentos do Processo

Selecione ... Ok

Tipo	Descrição		
Mapa Comparativo	Mapa Comparativo	Visualizar	
Pesquisa de Preço	197387	Visualizar	
Planilha de Aquisição	Planilha: 001/2024	Visualizar	
Relatório	Declaração de Responsabilidade Fiscal	Visualizar	Excluir
Relatório	Documento de Autorizacao	Visualizar	
Relatório	Proposta Detalhe	Visualizar	
Relatório	Solicitação de Compra	Visualizar	

Documentos Entranhados no E-Docs

Nenhum Registro encontrado.

Voltar Trâmite

Trâmite de Processos

Voltar Cancelar Recebimento Encaminhar Apresentar Histórico Imprimir Histórico

Informações do Processo

Processo: 2022-Z2GKW

Destino:

- Validar Processo - Devolução Solicitante
- Cancelar Processo
- Edital
- Publicar Cotação Eletrônica
- Informar Alienante
- Análise Jurídica
- Análise econômica e Financeira - Secont
- Ratificar e Publicar DIO Pretensão de Contratar
- Publicar Resultado DIO Compra Direta
- Apurar Resultado

Selezione a opção desejada e clique no botão "Encaminhar"

Estado Atual

Atividade Atual:	Autorizar Processo	Situação Atual:	Recebida
Responsável:		Prazo:	
Data de Recebimento:		Atraso:	

Voltar Cancelar Recebimento Encaminhar Apresentar Histórico Imprimir Histórico

14. DISPENSA ELETRÔNICA (COTAÇÃO ELETRÔNICA)

Conforme fluxo, após a autorização, somente o processo de contratação direta "comum" ou "para registro de preços" com "Cotação Eletrônica" deve ser encaminhado para a atividade "Publicar Cotação Eletrônica" e observar as etapas a seguir:

Processo Licitatório

Voltar Receber Trâmite Gerar **Clique no botão "Receber"**

Informações do Processo

Número do Processo:	2023-48385	Registro de Preço:	Não
Atividade:	Publicar Cotação Eletrônica	Situação de Recebimento:	Aguardando Recebimento
Exercício:	2023		
Unidade Gestora:		Unidade Organizacional:	HMSA
Data do Processo:	09/11/2023 14:15:32	Quantidade Planilhas:	1
Nome do responsável:		Criado por:	
Responsável pela Pesquisa de Preço:			
Autorizado:	Sim	Data de Autorização:	14/11/2023 13:51:11
Mapa Comparativo Aprovado:	Não	Aprovado Por:	
Data:			
Nº da C.I.:		Data da C.I.:	

Obs.1: Todas as etapas do procedimento de Dispensa Eletrônica deverão ser realizadas exclusivamente no **SIGA**, conforme previsto no art. 8º do Decreto Estadual nº 5353-R/2023.

Obs.1.1: Excetua-se do disposto no caput do art. 8º a fase externa da Dispensa Eletrônica nos casos de contratações ou aquisições com recursos da União, quando exigido o uso do **ComprasGov**, conforme previsto no parágrafo único do art. 8º do citado Decreto.

Obs.2: A dispensa eletrônica (Cotação Eletrônica) é obrigatória nas hipóteses de dispensa de licitação previstas nos incisos I e II do caput do art. 75 da Lei 14.133, de 2021, inclusive quando realizadas por registro de preços, conforme previsto no art. 91 do Decreto Estadual nº 5352-R/2023.

Obs.2.1: A dispensa eletrônica (Cotação Eletrônica) poderá ser adotada nas demais hipóteses de dispensa de licitação previstas nos incisos III e seguintes do caput do art. 75 da Lei 14.133, de 2021, inclusive quando realizada por registro de preços, conforme previsto no §1º do art. 91 do citado Decreto.

A utilização da dipensa eletrônica (**Cotação Eletrônica**) deve observar os procedimentos descritos no manual de cotação eletrônica (SIGA Manual de Cotação Eletrônica - v1.0-1), disponível para acesso por meio do Portal do SIGA (<https://portalsiga.es.gov.br/>), no menu "MANUAIS, FLUXOS E TUTORIAIS", no submenu "Módulo de Compras - Servidores".

15. DISPENSAS E INEXIGIBILIDADES (SEM COTAÇÃO ELETRÔNICA)

Conforme fluxo, após a autorização, todo processo de contratação direta "comum" ou "para registro de preços" sem "Cotação Eletrônica" deve ser encaminhado para a atividade "Apurar Resultado" e observar as etapas a seguir:

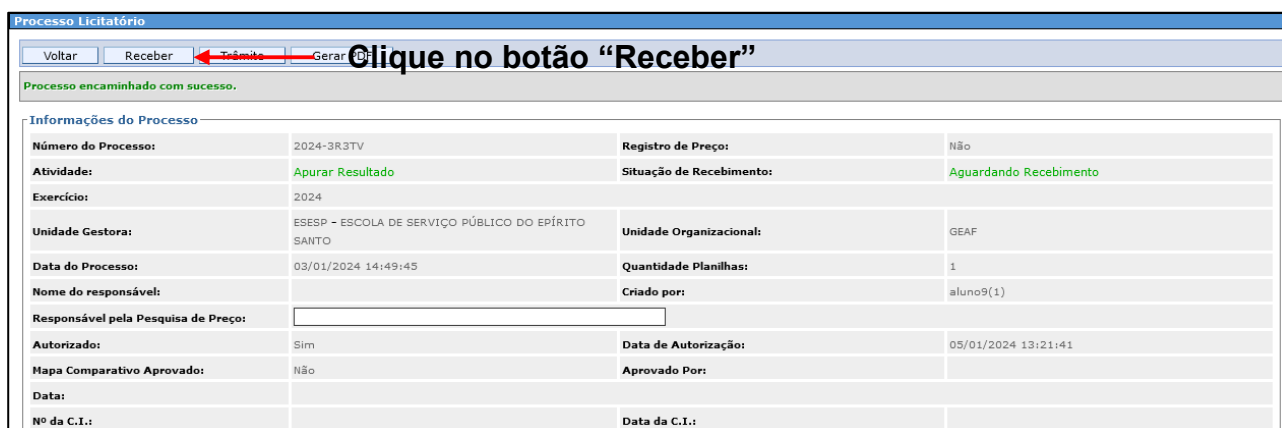

Processo Licitação

Voltar Receber **Clique no botão "Receber"** Gerar PDF

Processo encaminhado com sucesso.

Informações do Processo

Número do Processo:	2024-3R3TV	Registro de Preço:	Não
Atividade:	Apurar Resultado	Situação de Recebimento:	Aguardando Recebimento
Exercício:	2024		
Unidade Gestora:	EESP - ESCOLA DE SERVIÇO PÚBLICO DO ESPÍRITO SANTO	Unidade Organizacional:	GEAF
Data do Processo:	03/01/2024 14:49:45	Quantidade Planilhas:	1
Nome do responsável:		Criado por:	aluno9(1)
Responsável pela Pesquisa de Preço:			
Autorizado:	Sim	Data de Autorização:	05/01/2024 13:21:41
Mapa Comparativo Aprovado:	Não	Aprovado Por:	
Data:			
Nº da C.I.:		Data da C.I.:	

Obs.1: O processo deve ser registrado no **SIGA** em todas as suas atividades, inclusive nos casos de contratações ou aquisições com recursos da União, em observância ao Decreto 2.340-R, de 26 de agosto de 2009, conforme previsto no art. 9º do Decreto Estadual nº 5353-R/2023.

Obs.2: A obrigatoriedade de realização de dispensa eletrônica (Cotação Eletrônica) no **SIGA** prevista no caput do art. 91 do Decreto Estadual nº 5352-R/2023 poderá ser afastada, além dos casos de obrigatoriedade de uso do **ComprasGov**, quando, justificadamente, sua aplicação representar prejuízo ao interesse público ou quando, pelas especificidades do objeto, não garantir a ampliação do universo de participantes, conforme previsto §3º do art. 91 do citado Decreto.

16. EDITAL

Conforme fluxo, após a autorização, todo processo de licitação "comum" ou "para registro de preços" deve ser encaminhado para a atividade "Edital" e observar as etapas a seguir:



Processo Licitação

Voltar Receber **Clique no botão "Receber"** Gerar PDF

Processo encaminhado com sucesso.

Informações do Processo

Número do Processo:	2024-3R3TV	Registro de Preço:	Não
Atividade:	Edital	Situação de Recebimento:	Aguardando Recebimento
Exercício:	2024		
Unidade Gestora:	EESP - ESCOLA DE SERVIÇO PÚBLICO DO ESPÍRITO SANTO	Unidade Organizacional:	GEAF
Data do Processo:	03/01/2024 14:49:45	Quantidade Planilhas:	1
Nome do responsável:		Criado por:	aluno9(1)
Responsável pela Pesquisa de Preço:			
Autorizado:	Sim	Data de Autorização:	05/01/2024 13:21:41
Mapa Comparativo Aprovado:	Não	Aprovado Por:	
Data:			
Nº da C.I.:		Data da C.I.:	

A tramitação na atividade **Edital** deve observar os procedimentos descritos no novo manual de edital (SIGA – Manual - Edital - v1.2), disponível para acesso por meio do Portal de SIGA (<https://portalsiga.es.gov.br/>), no menu “MANUAIS, FLUXOS E TUTORIAIS”, no submenu “Módulo de Compras – Servidores”.

Obs.1. A geração do número e publicação do edital, bem como os registros dos pedidos de esclarecimentos e impugnações, e suas respectivas respostas, devem ser realizados no **SIGA**, conforme previsto no §2º do art. 6º do Decreto Estadual nº 5353-R/2023.

Obs.2. Nesta atividade e somente após a geração do número do edital no **SIGA** e da ID no **CidadES**, o usuário deverá efetuar os registros pertinentes no **ComprasGov**, para fins de cumprimento do art. 6º do Decreto Estadual nº 5353-R/2023, observados os procedimentos descritos no manual “Manual do Pregão Eletrônico – Visão Governo” referente ao título “Modalidades de Contratação” do tópico “Fase Externa: Seleção do Fornecedor”, disponível para acesso por meio do endereço eletrônico <https://www.gov.br/compras/pt-br/aceso-a-informacao/manuais/manuais#IN73>.

Obs.2.1. No cadastro das licitações sob o Sistema de Registro de Preços no **ComprasGov**, o usuário deverá verificar as Observações 1 e 2 contidas no item 7.2 deste manual.

Obs.2.2. No lançamento do preço estimado para cada item de qualquer licitação no **ComprasGov**, o usuário deverá verificar as Observações 3, 3.1 e 3.2 contidas no item 9.1, ou suas correspondentes no item 9.2, deste manual.

Obs.2.3. O acesso dos Órgãos/Entidades da Administração Pública Estadual no **ComprasGov** será como “não-SISG”, motivo pelo qual não será efetuada a publicação no Diário Oficial da União - DOU, mas tão somente no Portal Nacional de Contratação Públicas – **PNCP** e no **ComprasGov**. Nesse cotejo, ressalta-se a obrigatoriedade de proceder à publicação no Diário Oficial do Estado - DIO e em Jornal de Grande Circulação - JGC, conforme dispõe o art. 51 do Decreto Estadual nº 5352-R/2023.

Obs.2.4: Os registros nos sistemas **SIGA** e **ComprasGov** devem ocorrer de forma concomitante, na medida do possível e de acordo com a especificidade de cada sistema, para que os procedimentos e prazos sejam cumpridos simultaneamente em ambos.

17. FAZER PREGÃO OU FAZER LICITAÇÃO

Conforme fluxo, após efetuadas as ações na atividade “Edital”, todo processo de licitação “comum” ou “para registro de preços” deve ser encaminhado para a atividade “Fazer Licitação” ou “Fazer Pregão”, conforme o caso, e observar as etapas a seguir:

Obs.1: A atividade “Fazer Pregão” é de uso exclusivo para modalidade Pregão, sendo a atividade “Fazer Licitação” para utilização das demais modalidades.

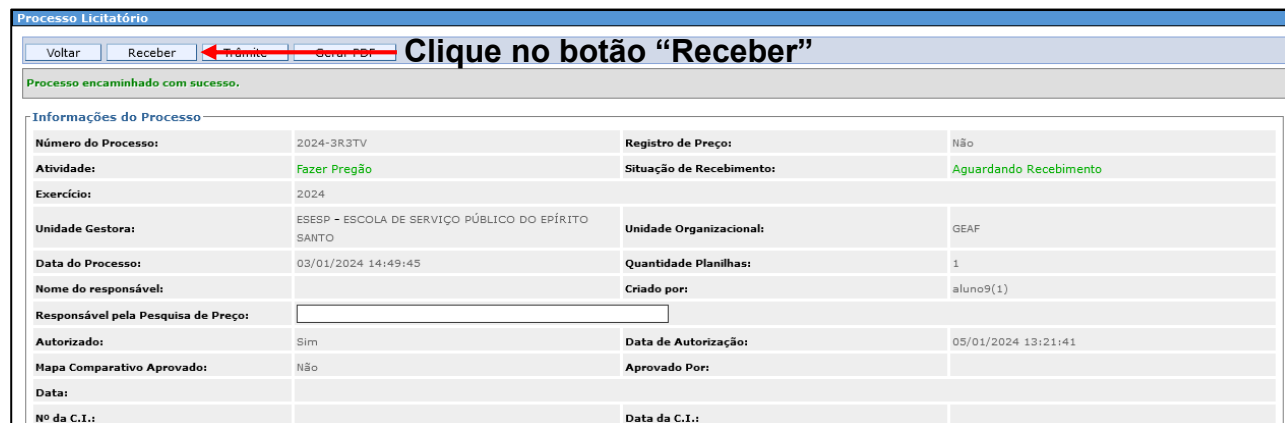

Clique no botão “Receber”

Informações do Processo			
Número do Processo:	2024-3R3TV	Registro de Preço:	Não
Atividade:	Fazer Pregão	Situação de Recebimento:	Aguardando Recebimento
Exercício:	2024		
Unidade Gestora:	ESESP - ESCOLA DE SERVIÇO PÚBLICO DO ESPÍRITO SANTO	Unidade Organizacional:	GEAF
Data do Processo:	03/01/2024 14:49:45	Quantidade Planilhas:	1
Nome do responsável:		Criado por:	aluno9(1)
Responsável pela Pesquisa de Preço:			
Autorizado:	Sim	Data de Autorização:	05/01/2024 13:21:41
Mapa Comparativo Aprovado:	Não	Aprovado Por:	
Data:			
Nº da C.I.:		Data da C.I.:	

Obs.1: Exclusivamente para a realização da fase externa das licitações com fundamento na Lei Federal nº 14.133/2021, os Órgãos e Entidades de que trata o art. 1º do Decreto Estadual nº 5353-R/2023 deverão utilizar o **ComprasGov**, até a atualização do **SIGA**, conforme previsto no art. 6º do citado Decreto.

Obs.1.1: A fase externa de que trata o caput compreende os procedimentos correspondentes realizados nas atividades “Fazer Pregão” ou “Fazer Licitação” do **SIGA**, conforme previsto no §1º do art. 6º do citado Decreto.

Obs.1.2: Portanto, no caso de licitação sob a modalidade Pregão no âmbito da Lei Fderl nº 14.133/2021, não deve ser realizada a importação do processo no ambiente de “Pregão” do **SIGA**.

18. APURAR RESULTADO (DE LICITAÇÃO) OU APURAR COTAÇÃO ELETRÔNICA

Conforme fluxo, após encerradas as ações cabíveis nas atividades "Fazer Pregão" ou "Fazer Licitação" para todo processo de licitação "comum" ou "para registro de preço", e após autorizado todo processo de contratação direta "comum" ou "para registro de preço" sem "Cotação Eletrônica", o processo deve ser encaminhado para atividade "Apurar Resultado (de licitação), conforme o caso:

Processo Licitatório

Voltar Receber **Tramite** Gerar PDF **Clique no botão "Receber"**

Processo encaminhado com sucesso.

Informações do Processo

Número do Processo:	2024-3R3TV	Registro de Preço:	Não
Atividade:	Apurar Resultado	Situação de Recebimento:	Aguardando Recebimento
Exercício:	2024		
Unidade Gestora:	EESP - ESCOLA DE SERVIÇO PÚBLICO DO EPÍRITO SANTO	Unidade Organizacional:	GEAF
Data do Processo:	03/01/2024 14:49:45	Quantidade Planilhas:	1
Nome do responsável:		Criado por:	aluno9(1)
Responsável pela Pesquisa de Preço:			
Autorizado:	Sim	Data de Autorização:	05/01/2024 13:21:41
Mapa Comparativo Aprovado:	Não	Aprovado Por:	
Data:			
Nº da C.I.:		Data da C.I.:	

Obs.1: Esta tela corresponde ao fluxo aplicado a todo processo de licitação "comum" ou "para registro de preços" e de contratação direta "comum" ou "para registro de preços" sem "Cotação Eletrônica".

Conforme fluxo, após encerradas as ações cabíveis na atividade "Publicar Cotação Eletrônica", somente o processo de contratação direta "comum" ou "para registro de preço" com "Cotação Eletrônica" deve ser encaminhado para atividade "Apurar Resultado de Cotação Eletrônica":

Processo Licitatório

Voltar Receber **Tramite** Gerar PDF **Clique no botão "Receber"**

Informações do Processo

Número do Processo:	2023-SZ6R8	Registro de Preço:	Não
Atividade:	Apurar Resultado de Cotação Eletrônica	Situação de Recebimento:	Aguardando Recebimento
Exercício:	2023		
Unidade Gestora:		Unidade Organizacional:	
Data do Processo:	15/09/2023 16:13:17	Quantidade Planilhas:	1
Nome do responsável:		Criado por:	
Responsável pela Pesquisa de Preço:			
Autorizado:	Sim	Data de Autorização:	09/10/2023 13:35:46
Mapa Comparativo Aprovado:	Não	Aprovado Por:	
Data:			
Nº da C.I.:		Data da C.I.:	

Obs.2: Esta tela corresponde ao fluxo aplicado somente ao processo de contratação direta "comum" ou "para registro de preços" com "Cotação Eletrônica".

Processo Licitatório

Voltar Salvar Despachos **Tramite** Documentos **Apuração** Gerar PDF **Clique no botão "Apuração"**

Informações do Processo

Número do Processo:	2024-3R3TV	Registro de Preço:	Não
Atividade:	Apurar Resultado	Situação de Recebimento:	Recebida
Exercício:	2024		
Unidade Gestora:	EESP - ESCOLA DE SERVIÇO PÚBLICO DO EPÍRITO SANTO	Unidade Organizacional:	GEAF
Data do Processo:	03/01/2024 14:49:45	Quantidade Planilhas:	1
Nome do responsável:		Criado por:	aluno9(1)
Responsável pela Pesquisa de Preço:			
Autorizado:	Sim	Data de Autorização:	05/01/2024 13:21:41
Mapa Comparativo Aprovado:	Não	Aprovado Por:	
Data:			
Nº da C.I.:		Data da C.I.:	
Aderente à Lei Complementar nº 946 de 27/03/2020 - Contratações para COVID19:	Não		
Contratação com base na Lei Federal 14.133/2021 - NLLC	Sim		

Obs.3: Esta tela corresponde ao fluxo aplicado a todo processo de licitação "comum" ou "para registro de preços" e de contratação direta "comum" ou "para registro de preços" com e sem "Cotação Eletrônica".

18.1 HABILITAÇÃO

Apuração

Voltar

Informações do Processo

Processo: 2024-3R3TV Órgão: ESCOLA DE SERVIÇO PÚBLICO DO EPÍRITO SANTO
Modalidade: DISPENSA DE LICITAÇÃO Objeto: teste

Opções da Apuração

Habilitação ← **Clique na opção "Habilitação"**

Proposta

Apuração

Voltar

Obs.1: Em todo o processo de contratação direta "comum" ou "para registro de preços" com "Cotação Eletrônica", o sistema traz automaticamente os dados dos participantes para a apuração, uma vez que já estão cadastrados no **SIGA**. Nesse caso, o usuário deverá apenas preencher as informações solicitadas, conforme tela abaixo:

Habilitar Fornecedor

Voltar Salvar Cadastrar Fornecedores Gerar PDF

Salvou a habilitação

Verifique (e preencha) as informações contidas nos campos indicados e clique no botão "Salvar" e depois no botão "Voltar"

Informações do Processo

Processo: 2024-3R3TV Órgão: ESCOLA DE SERVIÇO PÚBLICO DO EPÍRITO SANTO
Modalidade: DISPENSA DE LICITAÇÃO Objeto: teste
Comissão:

Procurar Fornecedor

CNPJ/CPF Razão Social Palavra-chave

Palavra-chave

Pesquisar

Fornecedor	CNPJ/CPF	Habilitado	Motivo Desclassificação	Representante	Documento	Excluir
CMS INSTRUMENTOS ANALÍTICOS LTDA	12932820818	Sim		João da Couve	1234567	Excluir

Voltar Salvar Cadastrar Fornecedores Gerar PDF

Obs.2: Em todo o processo de licitação "comum" ou "para registro de preços" e de contratação direta "comum" ou "para registro de preços" sem "Cotação Eletrônica" e com "Cotação Eletrônica", mas que será aplicado o previsto no inciso III do art. 105 do Decreto Estadual nº 5352-R/2023, o cadastro do licitante/fornecedor vencedor no **SIGA** caberá ao próprio interessado ou ao usuário, que deverá observar o procedimento descrito nos subitens 18.1.1 e 18.1.2 deste manual.

18.1.1 CADASTRO SIMPLIFICADO DO LICITANTE/FORNECEDOR VENCEDOR

Caso licitante/fornecedor vencedor não esteja cadastrado no **SIGA**, o usuário deverá observar as etapas a seguir:

Processo

- Edital
- Banco de Preço
- Cotação Eletrônica
- Registro de Preço
- Catálogo de Materiais e Serviços
- Fornecedores
 - Fornecedor
 - Fornecedor com Despesa
 - Penalidades
- Cadastros Gerais
 - Almoxarifado
 - Alteração de Senha

Panel de Notificações

Opções de Pesquisa

Período: [] a []

Nº do Processo: []

Situação: Todas Lidas Não Lidas

Área de Notificação: [Selecione uma área de notificação]

Tipo de Notificação: [Selecione um Tipo de notificação]

Assunto: []

Pesquisar Limpar

Órgão Rematante	Área	Tipo	Processo	Assunto	Data do Envio	
SEGER	Informativos			INFORMATIVO SIGA 2024-001 - Decreto Nº 3607-R - Dispensa de utilização do módulo Contratos de SIGA	25/01/2024 13:43:24	visualizar
SEGER	Informativos			Novo funcionalidade de importação de itens no sistema Cidades-SIGA - Informativo SIGA Nº 010/2023	14/12/2023 14:29:20	visualizar
TCEES	Informativos			[Erreta] - Medições em concreto corporativos-SIGA Cidades - Informativo SIGA Nº 009	17/11/2023 10:27:02	visualizar
SEGER	Informativos			Medições em contratos corporativos-SIGA Cidades - Informativo SIGA Nº 009	17/11/2023 10:00:58	visualizar
SEGER	Informativos			Disponibilização de Nova Versão do Módulo de Remessa de Dados SIGA - Cidades - Informativo SIGA Nº 007	30/09/2023 15:12:28	visualizar
SEGER	Informativos			Descontinuidade da Atual Versão do Módulo de Remessa do SIGA-Cidades - Informativo nº006/2023	18/09/2023 13:08:06	visualizar
SEGER	Informativos			Orientação sobre Remessa de dados das Competências Abril e Maio 2023 - Cidades	03/05/2023 14:07:19	visualizar
SEGER	Informativos			Alterações no Módulo de Compras do SIGA para aplicação da Lei Federal 14133	14/04/2023 09:02:05	visualizar
SEGER	Informativos			Cadastro de Fornecedores - Regras de transição Lei 14133 - Informativo SIGA Nº 003/2023	30/03/2023 09:43:44	visualizar
SEGER	Informativos			Patrimônio Imobiliário - Importação De Imóveis Via Planilha De Migracao - Informativo SIGA Nº 002/20	28/03/2023 13:02:49	visualizar

Clique na opção "Fornecedor"

Obs.1: Caso o usuário não possua acesso ao menu demonstrado acima, poderá utilizar o botão "Cadastrar Fornecedores", exibido na tela de Habilitação da apuração, conforme item 18.1.

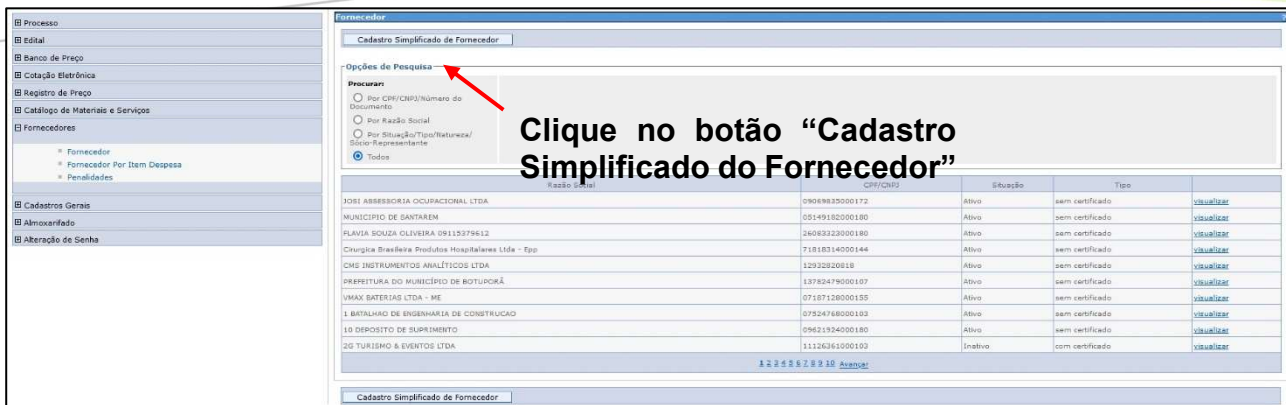

Clique no botão "Cadastro Simplificado do Fornecedor"

Razão Social	CNPJ/CNPIS	Situação	Tipo	
JOSI ARBESBORGIA OCUPACIONAL LTDA	09068830001172	Ativo	sem certificado	visualizar
MUNICIPIO DE SANTAREM	05149182000180	Ativo	sem certificado	visualizar
FLAVIA SOUZA OLIVEIRA 09115275612	26083223000180	Ativo	sem certificado	visualizar
Cirurgia Brasileira Produtos Hospitalares Ltda - Epp	71818214000144	Ativo	sem certificado	visualizar
CMS INSTRUMENTOS ANALITICOS LTDA	12932820018	Ativo	sem certificado	visualizar
PREFEITURA DO MUNICIPIO DE ROTUNDORÁ	13782479000107	Ativo	sem certificado	visualizar
VMAX BATERIAS LTDA - ME	07187128000155	Ativo	sem certificado	visualizar
I BATALHAO DE ENGENHARIA DE CONSTRUCAO	07324788000103	Ativo	sem certificado	visualizar
10 DEPOSITO DE SUBRIMENTO	09621924000180	Ativo	sem certificado	visualizar
20 TURISMO & EVENTOS LTDA	11126361000103	Inetivo	com certificado	visualizar

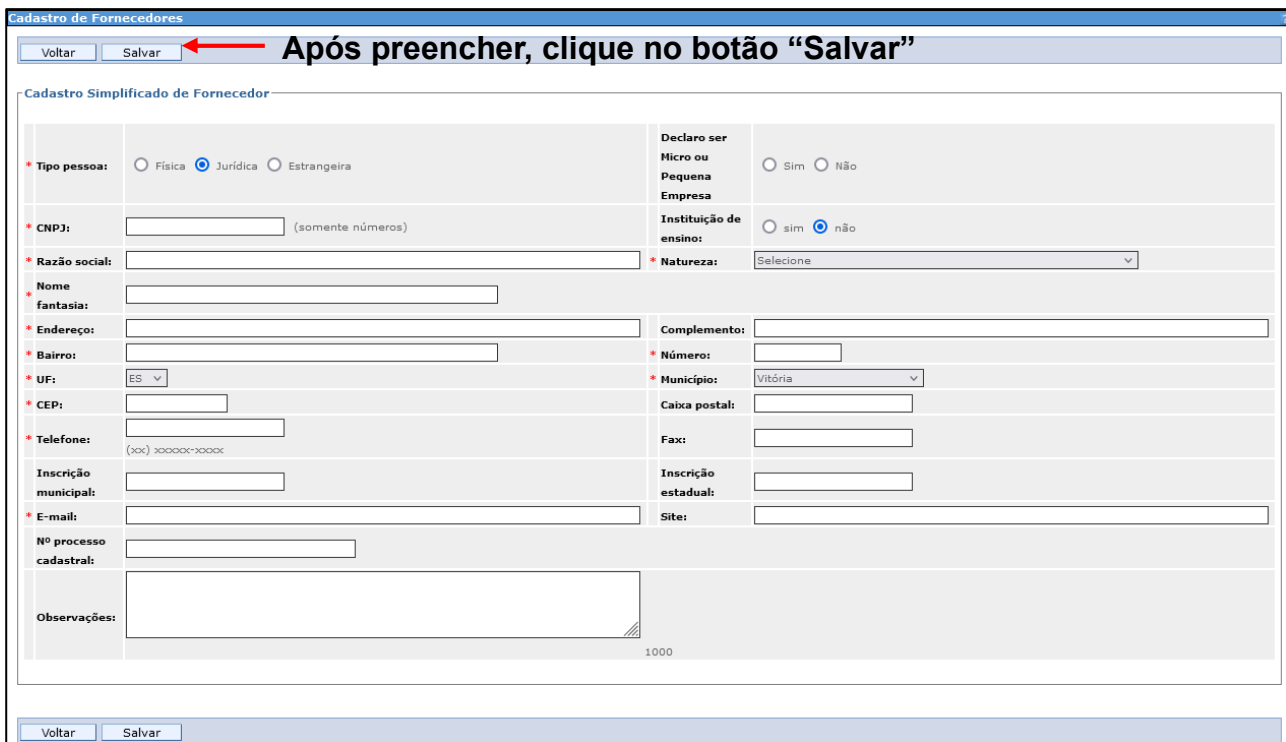

Após preencher, clique no botão "Salvar"

Cadastro Simplificado de Fornecedor

* Tipo pessoa: Física Jurídica Estrangeira

Declaro ser Micro ou Pequena Empresa: Sim Não

* CNPJ: (somente números)

Instituição de ensino: sim não

* Razão social:

* Natureza:

* Nome fantasia:

* Endereço:

Complemento:

* Bairro:

* Número:

* UF:

* Município:

* CEP:

Caixa postal:

* Telefone: (xx) xxxxx-xxxx

Fax:

Inscrição municipal:

Inscrição estadual:

* E-mail:

Site:

Nº processo cadastral:

Observações:

Obs.2: O campo com o símbolo "*" é de preenchimento obrigatório.

Obs.3: O usuário deverá preencher os campos com as informações fidedignas sobre o licitante/fornecedor vencedor.

Obs.4: Caso o usuário identifique alguma informação lançada de forma equivocada após ter finalizado o cadastro simplificado, será necessário efetuar contato a SUCAF/SEGER para regularizar a situação.

Concluídas as etapas acima, o usuário deverá observar os procedimentos descritos nas telas do item 20.1.1 deste manual.

18.1.2 INDICAÇÃO DO LICITANTE/FORNECEDOR VENCEDOR NA HABILITAÇÃO

Após o cadastro do licitante/fornecedor vencedor no processo de licitação "comum" ou "para registro de preços" e de contratação direta "comum" e "para registro de preços" sem "Cotação Eletrônica" ou com "Cotação Eletrônica", mas que será aplicado o previsto no inciso III do art. 105 do Decreto Estadual nº 5352-R/2023, o usuário deverá observar as seguintes etapas para habilitação:

Habilitar Fornecedor

Voltar Salvar Cadastrar Fornecedores Gerar PDF

Informações do Processo

Processo: 2024-3R3TV
 Modalidade: DISPENSA DE LICITAÇÃO Órgão: ESCOLA DE SERVIÇO PÚBLICO DO ESPÍRITO SANTO
 Objeto: teste Habilitado por: PROCESSO
 Comissão:

Procurar Fornecedor

CNPJ/CPF Razão Social Palavra-chave

Informe o fornecedor vencedor e clique no botão "Pesquisar", caso necessário

Pesquisar

Voltar Salvar Cadastrar Fornecedores Gerar PDF

Pesquisa de Fornecedor

Outros fornecedores a serem notificados

Razão Social	CNPJ/CPF	E-Mail	
CMS INSTRUMENTOS ANALÍTICOS LTDA	12932820818	michele@cws scientifica.com.br	Selecionar
VMAX BATERIAS LTDA - ME	07187128000155	XXXX@IG.COM.BR	Selecionar
A C V PEREIRA - ME	06076523000106	cacaugas@gmail.com	Selecionar
A GAZETA	28133619001408	khollanda@gazetaonline.com.br	Selecionar
A INOVVA COMERCIAL LTDA - ME	20157197000184	comercial@ainovva.com.br	Selecionar
A P DE LUCA ME	08798509000133	lorena@eletricalucas.com.br	Selecionar
A T SOLUCOES EM ACABAMENTOS DA CONSTRUCAO LTDA	11156866000108	lucasm@dt.com.br	Selecionar
A. DE SOUZA MACHADO - ME	15233278000186	alexsm@oi.com.br	Selecionar
A. SCHWAMBACH XAVIER COMERCIO DE GAS EIRELI	15562239000122	alynesx@hotmail.com	Selecionar
A. SCUCEL - ME	12768570000105	contato@maxxmade.com	Selecionar

Encontre o fornecedor desejado e clique na opção "Selecionar"

1 2 3 4 5 6 7 8 9 10 Avançar

Fechar

Habilitar Fornecedor

Voltar Salvar Cadastrar Fornecedores Gerar PDF

Salvou a habilitação

Verifique (e preencha) os campos indicados e clique no botão "Salvar" e depois no botão "Voltar"

Informações do Processo

Processo: 2024-3R3TV
 Modalidade: DISPENSA DE LICITAÇÃO Órgão: ESCOLA DE SERVIÇO PÚBLICO DO ESPÍRITO SANTO
 Objeto: teste Habilitado por: PROCESSO
 Comissão:

Procurar Fornecedor

CNPJ/CPF Razão Social Palavra-chave

Pesquisar

Fornecedor	CNPJ/CPF	Habilitado	Motivo Desclassificação	Representante	Documento	Excluir
CMS INSTRUMENTOS ANALÍTICOS LTDA	12932820818	Sim		João da Couve	1234567	Excluir

Voltar Salvar Cadastrar Fornecedores Gerar PDF

18.2 PROPOSTA

Apuração

Voltar

Informações do Processo

Processo: 2024-3R3TV Órgão: ESCOLA DE SERVIÇO PÚBLICO DO EPÍRITO SANTO
Modalidade: DISPENSA DE LICITAÇÃO Objeto: teste

Opções da Apuração

Habilitação
Proposta ← **Clique na opção "Proposta"**
Apuração

Voltar

Proposta Fornecedor

Voltar Salvar Gerar PDF

Proposta salva com sucesso.

Informações Básicas

Processo: 2024-3R3TV Critério de Classificação: Valor Global
Lote: LT 001 Data de Criação:
Fornecedor: CMS INSTRUMENTOS ANALÍTICOS LTDA Data de Envio:

Dados do Fornecedor

Razão Social: CMS INSTRUMENTOS ANALÍTICOS LTDA CPF/CNPJ: 12932820818

Dados do Usuário

Nome Completo: aluno9 CPF: 42924774691

Item	Qtde	Unidade	Descrição	Enviada	Marca	Valor Total	Valor Unitário	Valor Estimado Total
1	10	CAIXA	PAPEL SULFITE; MATERIAL: ALCALINO; COR: BRANCO; GRAMATURA: 75 G/M ² ; FORMATO: A4; LARGURA: 210 MM; ALTURA: 297 MM; APLICACAO: MULTIUSO; APRESENTACAO: PACOTE 500 FL.; UNIDADE DE FORNECIMENTO: CAIXA 10 PA	Sim	boua	1.000,00	100,00	R\$ 1.000,00
2	15	UNIDADE	PAPEL TERMICO FAX ; APRESENTACAO: BOBINA ; LARGURA: 216 MM ; COMPRIMENTO: 30 M ; UNIDADE DE FORNECIMENTO: CAIXA 1 UN	Sim	ruim	3.000,00	200,00	R\$ 3.000,00

Valor Total Unitário: R\$ 300,00
Valor Total Global: R\$ 4.000,00

Voltar Salvar Gerar PDF

Selecione e verifique (e preencha) campos indicados, clique no botão "Salvar" e depois no botão "Voltar"

Obs.1: Em todo o processo de contratação direta "comum" ou "para registro de preços" com "Cotação Eletrônica", o sistema traz automaticamente os dados dos participantes para a apuração, uma vez que já estão cadastrados no SIGA.

Obs.2: Em todo o processo de licitação "comum" ou "para registro de preços" e de contratação direta "comum" e "para registro de preços" sem "Cotação Eletrônica" ou com "Cotação Eletrônica", mas que será aplicado o previsto no inciso III do art. 105 do Decreto Estadual nº 5352-R/2023, o usuário deverá preencher os campos com as informações prestadas pelo licitante/fornecedor vencedor.

18.3 APURAÇÃO

Apuração

Voltar

Informações do Processo

Processo: 2024-3R3TV Órgão: ESCOLA DE SERVIÇO PÚBLICO DO EPÍRITO SANTO
Modalidade: DISPENSA DE LICITAÇÃO Objeto: teste

Opções da Apuração

Habilitação
Proposta
Apuração ← **Clique na opção "Apuração"**

Voltar

Apurar Licitação

Voltar Apurar Imprimir Mapa Imprimir Apuração

Informações do Processo

Processo: 2024-3R3TV Orgão: ESCOLA DE SERVIÇO PÚBLICO DO EPÍRITO SANTO
Modalidade: DISPENSA DE LICITAÇÃO
Objeto: teste

Apuração

Lotes para Apurar: Todos os Lotes Adicionar

Lotes Apurados

Selecione o lote e clique no botão "Adicionar"

Obs.1: Caso exista mais de um lote, o usuário poderá apurar cada um deles de forma separada ou todos de uma única vez.

Apurar Licitação

Voltar Apurar Imprimir Mapa Imprimir Apuração

Informações do Processo

Processo: 2024-3R3TV Orgão: ESCOLA DE SERVIÇO PÚBLICO DO EPÍRITO SANTO
Modalidade: DISPENSA DE LICITAÇÃO
Objeto: teste

Apuração

Lotes para Apurar: LOTE 001 Adicionar

Lote	Fornecedor	Valor Total Previsto	Valor Total Proposto	Classificação	Desempate	Desclassificação
LOTE 001	CMS INSTRUMENTOS ANALÍTICOS LTDA	R\$ 4.000,00	R\$ 4.000,00			

Lotes Apurados

Clique no botão "Apurar"

Apurar Licitação

Voltar Apurar Imprimir Mapa Imprimir Apuração

Apuração realizada com sucesso.

Informações do Processo

Processo: 2024-3R3TV Orgão: ESCOLA DE SERVIÇO PÚBLICO DO EPÍRITO SANTO
Modalidade: DISPENSA DE LICITAÇÃO
Objeto: teste

Apuração

Lotes para Apurar: Todos os lotes foram apurados Adicionar

Lote apurado

Lotes Apurados

Lote	Vencedor	Valor Total	Situação da Apuração	Data da Ação	Visualizar	Cancelar
LOTE 001	CMS INSTRUMENTOS ANALÍTICOS LTDA	R\$ 4.000,00	Apurada	05/01/2024		

Clique no botão "Voltar"

Obs.2: Caso exista mais de uma proposta para o lote, o sistema automaticamente irá apurar observando a ordem classificatória, do menor valor para o maior.

Apuração

Voltar

Informações do Processo

Processo: 2024-3R3TV Orgão: ESCOLA DE SERVIÇO PÚBLICO DO EPÍRITO SANTO
Modalidade: DISPENSA DE LICITAÇÃO Objeto: teste

Opções da Apuração

Habilitação
Proposta
Apuração

Voltar

Clique no botão "Voltar"

Processo Licitatório

Voltar Salvar Despachos **Trâmite** Documentos Apuração Gerar PDF

Informações do Processo

Número do Processo:	2024-3R3TV	Registro de Preço:	Não
Atividade:	Apurar Resultado	Situação de Recebimento:	Recebida
Exercício:	2024	Unidade Organizacional:	GEAF
Unidade Gestora:	EESP - ESCOLA DE SERVIÇO PÚBLICO DO EPÍRITO SANTO	Quantidade Planilhas:	1
Data do Processo:	03/01/2024 14:49:45	Criado por:	aluno9(1)
Nome do responsável:		Autorizado:	Sim
Responsável pela Pesquisa de Preço:		Data de Autorização:	05/01/2024 13:21:41
Mapa Comparativo Aprovado:	Não	Aprovado Por:	
Data:			
Nº da C.I.:		Data da C.I.:	

Clique no botão "Trâmite"

Obs.3: Caso exista mais de um lote para ser apurado, recomenda-se tramitar o processo para a atividade seguinte somente após a apuração de todos os lotes. No mais, tal situação deve observar a legalidade, oportunidade e conveniência de cada caso concreto.

Trâmite de Processos

Voltar Cancelar Recebimento **Encaminhar** Apresentar Histórico Imprimir Histórico

Informações do Processo

Processo: 2024-3R3TV

Destino:

- Homologar Resultado
- Amparo Legal
- Edital
- Autorizar Empenho
- Emitir Resultado
- Publicar Resultado DIO
- Homologar Resultado

Selecione a opção desejada e clique no botão "Encaminhar"

Estado Atual

Atividade Atual:	Apurar Resultado	Situação Atual:	Recebida
Responsável:	aluno9 (1)	Prazo:	06/01/2024 14:57:46
Data de Recebimento:	05/01/2024 15:08:55	Atraso:	1 dia, 18 horas, 49 minutos, 15 segundos

Voltar Cancelar Recebimento Encaminhar Apresentar Histórico Imprimir Histórico

Obs.4: Esta tela se refere a todo processo de licitação "comum" ou "para registro de preços" e de contratação direta "comum" ou "para registro de preços" sem "Cotação Eletrônica".

Trâmite de Processos

Voltar Cancelar Recebimento **Encaminhar** Apresentar Histórico Imprimir Histórico

Informações do Processo

Processo: 2019-15V2T

Destino:

- Publicar Cotação Eletrônica
- Emitir Resultado

Selecione a opção desejada e clique no botão "Encaminhar"

Estado Atual

Atividade Atual:	Apurar Resultado de Cotação Eletrônica	Situação Atual:	Recebida
Responsável:	ROSIMERIA COUTINHO RODRIGUES ((27) 3636-5224)	Prazo:	22/01/2020 16:26:46
Data de Recebimento:	21/01/2020 16:26:57	Atraso:	4 anos, 11 dias, 19 horas, 23 minutos, 58 segundos

Voltar Cancelar Recebimento Encaminhar Apresentar Histórico Imprimir Histórico

Obs.5: Esta tela se refere somente ao processo de contratação direta "comum" ou "para registro de preços" com "Cotação Eletrônica".

18.3.1 CANCELAMENTO DA APURAÇÃO E NOVA APURAÇÃO DO LOTE

Caso haja erro de lançamento, ou seja, necessário inabilitar o fornecedor, é possível cancelar a apuração realizada na respectiva tela:

Apurar Licitação

Voltar Apurar Imprimir Mapa Imprimir Apuração

treinamento-siga.es.gov.br

Desaja realmente cancelar esta apuração?

OK Cancelar

Informações do Processo

Processo: 2024-3R3TV Orgão: ESCOLA DE SERVIÇO PÚBLICO DO EPÍRITO SANTO
Modalidade: DISPENSA DE LICITAÇÃO
Objeto: teste

Apuração

Lotes para Apurar: Todos os lotes foram apurados Adicionar

Lotes Apurados

Lote	Vencedor	Valor Total	Situação da Apuração	Data da Ação	Visualizar	Cancelar
LOTE 001	CMS INSTRUMENTOS ANALÍTICOS LTDA	R\$ 4.000,00	Apurada	05/01/2024	Visualizar	Cancelar

Clique na opção "Cancelar" e depois no botão "Ok"

Apurar Licitação

Voltar Apurar Imprimir Mapa Imprimir Apuração

Apuração cancelada com sucesso.

Informações do Processo

Processo: 2024-3R3TV Orgão: ESCOLA DE SERVIÇO PÚBLICO DO EPÍRITO SANTO
Modalidade: DISPENSA DE LICITAÇÃO
Objeto: teste

Apuração

Lotes para Apurar: Todos os Lotes Adicionar

Lotes Apurados

Lote	Vencedor	Valor Total	Situação da Apuração	Data da Ação	Visualizar
LOTE 001	CMS INSTRUMENTOS ANALÍTICOS LTDA	R\$ 4.000,00	Cancelada	05/01/2024	Visualizar

Apuração do lote" cancelada"

Obs.1: Caso exista um lote com autorização/resultado de compra emitido na atividade "Emitir Resultado", não será possível cancelar sua apuração. Deve-se excluir primeiro a citada autorização/resultado na atividade correspondente.

Apurar Licitação

Voltar Apurar Imprimir Mapa Imprimir Apuração

Informações do Processo

Processo: 2024-3R3TV Orgão: ESCOLA DE SERVIÇO PÚBLICO DO EPÍRITO SANTO
Modalidade: DISPENSA DE LICITAÇÃO
Objeto: teste

Apuração

Lotes para Apurar: Todos os Lotes Adicionar

Lotes Apurados

Lote	Vencedor	Valor Total	Situação da Apuração	Data da Ação	Visualizar
LOTE 001	CMS INSTRUMENTOS ANALÍTICOS LTDA	R\$ 4.000,00	Cancelada	05/01/2024	Visualizar

Selecione o lote e clique no botão "Adicionar"

Apurar Licitação

Voltar Apurar Imprimir Mapa Imprimir Apuração

Informações do Processo

Processo: 2024-3R3TV Orgão: ESCOLA DE SERVIÇO PÚBLICO DO EPÍRITO SANTO
Modalidade: DISPENSA DE LICITAÇÃO
Objeto: teste

Apuração

Lotes para Apurar: LOTE 001 Adicionar

Lote	Fornecedor	Valor Total Previsto	Valor Total Proposto	Classificação	Desempate	Desclassificação
LOTE 001	A INOVVA COMERCIAL LTDA - ME	R\$ 4.000,00	R\$ 3.975,00	1		NAO ATENDE A EXIGENCIA DO EDITAL
LOTE 001	CMS INSTRUMENTOS ANALÍTICOS LTDA	R\$ 4.000,00	R\$ 4.000,00	2		

Lotes Apurados

Lote	Vencedor	Valor Total	Situação da Apuração	Data da Ação	Visualizar
LOTE 001	A INOVVA COMERCIAL LTDA - ME	R\$ 3.975,00	Cancelada	05/01/2024	Visualizar
LOTE 001	A INOVVA COMERCIAL LTDA - ME	R\$ 3.975,00	Cancelada	05/01/2024	Visualizar
LOTE 001	CMS INSTRUMENTOS ANALÍTICOS LTDA	R\$ 4.000,00	Cancelada	05/01/2024	Visualizar

Indique o motivo da desclassificação/inabilitação e clique no botão "Apurar"

Obs.2: Este exemplo de cancelamento da apuração foi baseado no motivo de que o licitante/fornecedor anteriormente considerado vencedor "não atendeu a exigência do edital", conforme consta no campo "Desclassificação", na etapa "Apuração". Outros motivos podem existir para cancelar a apuração, inclusive uma simples correção do valor de proposta na etapa "Proposta", por exemplo.

Obs.3: Para que ocorra a desclassificação/habilitação de um licitante/fornecedor no sistema, independente de cancelamento ou não da apuração, deve-se escolher um dos motivos disponíveis no campo "Desclassificação". Se o campo "Desclassificação" estiver em "branco", o licitante/fornecedor será considerado "classificado/habilitado" para fins do sistema.

Apurar Licitação

Voltar Apurar Imprimir Mapa Imprimir Apuração

Apuração realizada com sucesso.

Informações do Processo

Processo: 2024-3R3TV Orgão: ESCOLA DE SERVIÇO PÚBLICO DO EPÍRITO SANTO
Modalidade: DISPENSA DE LICITAÇÃO
Objeto: teste

Apuração

Lotes para Apurar: Todos os lotes foram apurados Adicionar

Lotes Apurados

Lote	Vencedor	Valor Total	Situação da Apuração	Data da Ação	Visualizar	Cancelar
LOTE 001	CMS INSTRUMENTOS ANALÍTICOS LTDA	R\$ 4.000,00	Apurada	05/01/2024	Visualizar	Cancelar
LOTE 001	A INOVVA COMERCIAL LTDA - ME	R\$ 3.975,00	Cancelada	05/01/2024	Visualizar	
LOTE 001	A INOVVA COMERCIAL LTDA - ME	R\$ 3.975,00	Cancelada	05/01/2024	Visualizar	
LOTE 001	CMS INSTRUMENTOS ANALÍTICOS LTDA	R\$ 4.000,00	Cancelada	05/01/2024	Visualizar	

Clique em "Visualizar"

Imprimir Apuração

Informações da Apuração

Lote: LOTE 001 Situação: Apurada
Data da Apuração: 05/01/2024

Propostas

Fornecedor	Valor Total Previsto	Valor Total Proposto	Classificação	Desempate	Desclassificação
CMS INSTRUMENTOS ANALÍTICOS LTDA	R\$ 4.000,00	R\$ 4.000,00	1		
A INOVVA COMERCIAL LTDA - ME	R\$ 4.000,00	R\$ 3.975,00			NAO ATENDE A EXIGENCIA DO EDITAL

19. HOMOLOGAR RESULTADO

Conforme fluxo, após apuração do resultado, todo processo de licitação "comum" ou "para registro de preços" deve ser encaminhado para a atividade "Homologar Resultado":

Processo Licitatório

Voltar Receber Trâmite Gerar PDF

Processo encaminhado com sucesso.

Clique no botão "Receber"

Informações do Processo

Número do Processo: 2024-3R3TV Registro de Preço: Não
Atividade: Homologar Resultado Situação de Recebimento: Aguardando Recebimento
Exercício: 2024
Unidade Gestora: ESESP - ESCOLA DE SERVIÇO PÚBLICO DO EPÍRITO SANTO Unidade Organizacional: GEAF
Data do Processo: 03/01/2024 14:49:45 Quantidade Planilhas: 1
Nome do responsável: Criado por: aluno9(1)
Responsável pela Pesquisa de Preço:
Autorizado: Sim Data de Autorização: 05/01/2024 13:21:41
Mapa Comparativo Aprovado: Não Aprovado Por:
Data:
Nº da C.I.: Data da C.I.:

Processo Licitatório

Voltar Salvar Despachos **Trâmite** Documentos Gerar PDF

Informações do Processo

Número do Processo:	2024-3R3TV	Registro de Preço:	Não
Atividade:	Homologar Resultado	Situação de Recebimento:	Recebida
Exercício:	2024	Unidade Organizacional:	GEAF
Unidade Gestora:	EESP - ESCOLA DE SERVIÇO PÚBLICO DO EPÍRITO SANTO	Quantidade Planilhas:	1
Data do Processo:	03/01/2024 14:49:45	Criado por:	aluno9(1)
Nome do responsável:		Autorizado:	Sim
Responsável pela Pesquisa de Preço:		Data de Autorização:	05/01/2024 13:21:41
Mapa Comparativo Aprovado:	Não	Mapa Comparativo Aprovado:	Não
Data:		Aprovado Por:	
Nº da C.I.:		Data da C.I.:	

Clique no botão "Trâmite"

Trâmite de Processos

Voltar Cancelar Recebimento Encaminhar Apresentar Histórico Imprimir Histórico

Informações do Processo

Processo: 2024-3R3TV

Destino: Publicar Resultado DIO Recurso

Estado Atual

Atividade Atual:	Homologar Resultado	Situação Atual:	Recebida
Responsável:	aluno9 (1)	Prazo:	09/01/2024 09:49:05
Data de Recebimento:	08/01/2024 09:51:11	Atraso:	0

Voltar Cancelar Recebimento Encaminhar Apresentar Histórico Imprimir Histórico

Selecione a opção desejada e clique no botão "Encaminhar"

Obs.1: No SIGA, apenas processos de licitação tramitam pela atividade "Homologar resultado".

Obs.2: Considerando o art. 106 do Decreto 5.352-R/2023, o registro da adjudicação e homologação deverá ser feito apenas no processo E-Docs.

20. PUBLICAR RESULTADO DIO

Conforme fluxo, após homologação do resultado, todo processo de licitação "comum" ou "para registro de preços" deve ser encaminhado para a atividade "Publicar Resultado DIO":

Processo Licitatório

Voltar Receber **Trâmite** Gerar PDF

Processo encaminhado com sucesso.

Informações do Processo

Número do Processo:	2024-3R3TV	Registro de Preço:	Não
Atividade:	Publicar Resultado DIO	Situação de Recebimento:	Aguardando Recebimento
Exercício:	2024	Unidade Organizacional:	GEAF
Unidade Gestora:	EESP - ESCOLA DE SERVIÇO PÚBLICO DO EPÍRITO SANTO	Quantidade Planilhas:	1
Data do Processo:	03/01/2024 14:49:45	Criado por:	aluno9(1)
Nome do responsável:		Autorizado:	Sim
Responsável pela Pesquisa de Preço:		Data de Autorização:	05/01/2024 13:21:41
Mapa Comparativo Aprovado:	Não	Mapa Comparativo Aprovado:	Não
Data:		Aprovado Por:	
Nº da C.I.:		Data da C.I.:	

Clique no botão "Receber"

Documentos - Processo Licitatório

Voltar Trâmite

Informações do Processo Licitatório

Processo:	2024-3R3TV	Órgão:	EESP
Objeto:	teste	Modalidade:	DISPENSA DE LICITAÇÃO

Documentos do Processo

Selecione ... Ok

Tipo	Descrição		
Apuração	Resultado da Apuração	Visualizar	
Autorização de Compra	Número: 123440	Visualizar	
Mapa Comparativo	Mapa Comparativo	Visualizar	
Pesquisa de Preço	197387	Visualizar	
Planilha de Aquisição	Planilha: 001/2024	Visualizar	
Relatório	Declaração de Responsabilidade Fiscal	Visualizar	
Relatório	Documento de Autorização	Visualizar	
Relatório	Proposta Detalhe	Visualizar	
Relatório	Solicitação de Compra	Visualizar	

Documentos Entranhados no E-Docs

Nenhum Registro encontrado.

Voltar Trâmite

Clique no botão "Trâmite"

Trâmite de Processos

Voltar Cancelar Recebimento Encaminhar Apresentar Histórico Imprimir Histórico

Informações do Processo

Processo: 2024-3R3TV

Destino:

Recurso

Emitir Resultado de Licitação

Amparo Legal

Estado Atual

Atividade Atual:	Publicar Resultado DIO	Situação Atual:	Recebida
Responsável:	aluno9 (1)	Prazo:	09/01/2024 09:55:21
Data de Recebimento:	08/01/2024 10:02:15	Atraso:	0

Voltar Cancelar Recebimento Encaminhar Apresentar Histórico Imprimir Histórico

Selecione a opção desejada e clique no botão "Encaminhar"

Obs.1. O Decreto Estadual 5352-R/2023 não prevê como obrigatória a publicação do resultado da licitação no DIO, razão pela qual a tramitação por essa atividade somente ocorrerá para atender o fluxo do sistema.

21. EMITIR RESULTADO (DE LICITAÇÃO)

Conforme fluxo, após a tramitação pela atividade "Publicar Resultado DIO" de todo processo de licitação "comum" ou "registro de preços" e após a apuração do resultado de todo processo de contratação direta "comum" ou "registro de preços" sem ou com "Cotação Eletrônica", o processo deve ser encaminhado para a atividade "Emitir Resultado":

Processo Licitatório

Voltar Receber Trâmite Gerar PDF

Clique no botão "Receber"

Processo encaminhado com sucesso.

Informações do Processo

Número do Processo:	2024-3R3TV	Registro de Preço:	Não
Atividade:	Emitir Resultado de Licitação	Situação de Recebimento:	Aguardando Recebimento
Exercício:	2024		
Unidade Gestora:	EESP - ESCOLA DE SERVIÇO PÚBLICO DO ESPÍRITO SANTO	Unidade Organizacional:	GEAF
Data do Processo:	03/01/2024 14:49:45	Quantidade Planilhas:	1
Nome do responsável:		Criado por:	aluno9(1)
Responsável pela Pesquisa de Preço:			
Autorizado:	Sim	Data de Autorização:	05/01/2024 13:21:41
Mapa Comparativo Aprovado:	Não	Aprovado Por:	
Data:			
Nº da C.I.:		Data da C.I.:	

Processo Licitatório

Voltar Salvar Despachos Trâmite Documentos **Gerar PDF** **Clique no botão "Documentos"**

Informações do Processo

Número do Processo:	2024-3R3TV	Registro de Preço:	Não
Atividade:	Emitir Resultado de Licitação	Situação de Recebimento:	Recebida
Exercício:	2024		
Unidade Gestora:	EESP - ESCOLA DE SERVIÇO PÚBLICO DO EPÍRITO SANTO	Unidade Organizacional:	GEAF
Data do Processo:	03/01/2024 14:49:45	Quantidade Planilhas:	1
Nome do responsável:		Criado por:	aluno9(1)
Responsável pela Pesquisa de Preço:			
Autorizado:	Sim	Data de Autorização:	05/01/2024 13:21:41
Mapa Comparativo Aprovado:	Não	Aprovado Por:	
Data:			
Nº da C.I.:		Data da C.I.:	

Documentos - Processo Licitatório

Voltar Trâmite

Informações do Processo Licitatório

Processo:	2024-3R3TV	Órgão:	EESP
Objeto:	teste	Modalidade:	DISPENSA DE LICITAÇÃO

Documentos do Processo

Novo Resultado de Compra Ok **Selecione a opção "Novo Resultado de Compra" e clique no botão "Ok"**

Tipo	Descrição			
Apuração	Resultado da Apuração	Visualizar		
Mapa Comparativo	Mapa Comparativo	Visualizar		
Pesquisa de Preço	197387	Visualizar		
Planilha de Aquisição	Planilha: 001/2024	Visualizar		
Relatório	Declaração de Responsabilidade Fiscal	Visualizar		
Relatório	Documento de Autorização	Visualizar		
Relatório	Proposta Detalhe	Visualizar		
Relatório	Solicitação de Compra	Visualizar		

Documentos Entranhados no E-Docs

Nenhum Registro encontrado.

Voltar Trâmite

Resultado de Compra

Voltar Salvar Trâmite

Informações Básicas

Processo	2024-3R3TV	Nº do Resultado de Compra:	
Órgão:	ESCOLA DE SERVIÇO PÚBLICO DO EPÍRITO SANTO		
Data do Resultado de Compra:	05/01/2024		
Artigo:		Inciso:	
Observação:			

Itens da Autorização

Lotes Apurados: Todos os Lotes Adicionar **Selecione o lote desejado e clique no botão "Adicionar"**

Contas dos Fornecedores

Obs.1: Caso exista mais de um lote, o usuário poderá emitir uma autorização/resultado de compra específica para cada um deles ou uma única para todos ou para um grupo de lotes.

Resultado de Compra

Voltar Salvar Trâmite

Informações Básicas

Processo: 2024-3R3TV Nº do Resultado de Compra:
 Órgão: ESCOLA DE SERVIÇO PÚBLICO DO EPÍRITO SANTO
 Data do Resultado de Compra: 05/01/2024
 Artigo:
 Observação:

Itens da Autorização

Lotes Apurados: LOTE 001 Adicionar

Item	Lote	Descrição	Fornecedor	Quantidade	Marca	Preço	
1	LT 001	PAPEL SULFITE; MATERIAL; ALCALINO; COR: BRANCO; GRAMATURA: 75 G/M²; FORMATO: A4; LARGURA: 210 MM; ALTURA: 297 MM; APLICACAO: MULTIUSO; APRESENTACAO: PACOTE 500 FL; UNIDADE DE FORNECIMENTO: CAIXA 10 PA	CMS INSTRUMENTOS ANALÍTICOS LTDA	10	boua	R\$ 100,00	Excluir
2	LT 001	PAPEL TERMICO FAX ; APRESENTACAO: BOBINA ; LARGURA: 216 MM ; COMPRIMENTO: 30 M ; UNIDADE DE FORNECIMENTO: CAIXA 1 UN;	CMS INSTRUMENTOS ANALÍTICOS LTDA	15	ruim	R\$ 200,00	Excluir

Contas dos Fornecedores

Clique no botão "Salvar" para emitir a "Autorização/Resultado de Compra"

Resultado de Compra

Voltar Salvar Imprimir Resultado de Compra Trâmite

Autorização Compra Salva com Sucesso

Informações Básicas

Processo: 2024-3R3TV Nº do Resultado de Compra: 123439
 Órgão: ESCOLA DE SERVIÇO PÚBLICO DO EPÍRITO SANTO
 Data do Resultado de Compra: 05/01/2024
 Artigo:
 Observação:

Itens da Autorização

Lotes Apurados: LOTE 001 Adicionar

Item	Lote	Descrição	Fornecedor	Quantidade	Marca	Preço	
1	LT 001	PAPEL SULFITE; MATERIAL; ALCALINO; COR: BRANCO; GRAMATURA: 75 G/M²; FORMATO: A4; LARGURA: 210 MM; ALTURA: 297 MM; APLICACAO: MULTIUSO; APRESENTACAO: PACOTE 500 FL; UNIDADE DE FORNECIMENTO: CAIXA 10 PA	CMS INSTRUMENTOS ANALÍTICOS LTDA	10	boua	R\$ 100,00	Excluir
2	LT 001	PAPEL TERMICO FAX ; APRESENTACAO: BOBINA ; LARGURA: 216 MM ; COMPRIMENTO: 30 M ; UNIDADE DE FORNECIMENTO: CAIXA 1 UN;	CMS INSTRUMENTOS ANALÍTICOS LTDA	15	ruim	R\$ 200,00	Excluir

Contas dos Fornecedores

Fornecedor	Banco/Agência/Conta	Número do Empenho
CMS INSTRUMENTOS ANALÍTICOS LTDA		

Preencha os campos indicados, caso queira, clique no botão "Salvar" e depois no botão "Voltar"

Obs.2: Caso exista um lote sem apuração de resultado na atividade "Apurar Resultado", não será possível emitir uma autorização/resultados de compra. Deve-se apurar primeiro o lote escolhido na atividade correspondente.

Documentos - Processo Licitatório

Voltar Trâmite

Informações do Processo Licitatório

Processo: 2024-3R3TV Órgão: EESP
 Objeto: teste Nodalidade: DISPENSA DE LICITAÇÃO

Documentos do Processo

Selecione ... Ok

Tipo	Descrição			
Apuração	Resultado da Apuração	Visualizar		
Autorização de Compra	Número: 123440	Visualizar	Editar	Excluir
Mapa Comparativo	Mapa Comparativo	Visualizar		
Pesquisa de Preço	197387	Visualizar		
Planilha de Aquisição	Planilha: 001/2024	Visualizar		
Relatório	Declaração de Responsabilidade Fiscal	Visualizar		
Relatório	Documento de Autorização	Visualizar		
Relatório	Proposta Detalhe	Visualizar		
Relatório	Solicitação de Compra	Visualizar		

Documentos Entranhados no E-Docs

Nenhum Registro encontrado.

Voltar Trâmite

Após "Autorização de Compra" criada, clique em "Editar" ou "Excluir", conforme o caso

Processo Licitatório

Voltar Salvar Despachos **Trâmite** Documentos Gerar PDF

Informações do Processo

Número do Processo:	2024-3R3TV	Registro de Preço:	Não
Atividade:	Emitir Resultado de Licitação	Situação de Recebimento:	Recebida
Exercício:	2024		
Unidade Gestora:	EESP - ESCOLA DE SERVIÇO PÚBLICO DO ESPÍRITO SANTO	Unidade Organizacional:	GEAF
Data do Processo:	03/01/2024 14:49:45	Quantidade Planilhas:	
Nome do responsável:		Criado por:	aluno9(1)
Responsável pela Pesquisa de Preço:			
Autorizado:	Sim	Data de Autorização:	05/01/2024 13:21:41
Mapa Comparativo Aprovado:	Não	Aprovado Por:	
Data:			
Nº da C.I.:		Data da C.I.:	

Clique no botão "Trâmite"

Trâmite de Processos

Voltar Cancelar Recebimento **Encaminhar** Apresentar Histórico Imprimir Histórico

Informações do Processo

Processo: 2024-3R3TV

Destino:

- Autorizar Empenho
- Publicar Consulta de Compra Direta
- Finalizar Processo (RP)
- Apurar Resultado (correção)

Selecione a opção desejada e clique no botão "Encaminhar"

Estado Atual

Atividade Atual:	Emitir Resultado de Licitação	Situação Atual:	Recebida
Responsável:	aluno9 (1)	Prazo:	06/01/2024 18:23:47
Data de Recebimento:	05/01/2024 18:25:08	Atraso:	1 dia, 15 horas, 10 minutos, 6 segundos

Voltar Cancelar Recebimento Encaminhar Apresentar Histórico Imprimir Histórico

22. AUTORIZAR EMPENHO

Conforme fluxo, após a emissão do resultado, todo processo de licitação "comum" e de contratação direta "comum" sem ou com "Cotação Eletrônica" deve ser encaminhado para a atividade "Autorizar Empenho":

Processo Licitatório

Voltar **Receber** Trâmite Gerar PDF

Clique no botão "Receber"

Processo encaminhado com sucesso.

Informações do Processo

Número do Processo:	2024-3R3TV	Registro de Preço:	Não
Atividade:	Autorizar Empenho	Situação de Recebimento:	Aguardando Recebimento
Exercício:	2024		
Unidade Gestora:	EESP - ESCOLA DE SERVIÇO PÚBLICO DO ESPÍRITO SANTO	Unidade Organizacional:	GEAF
Data do Processo:	03/01/2024 14:49:45	Quantidade Planilhas:	1
Nome do responsável:		Criado por:	aluno9(1)
Responsável pela Pesquisa de Preço:			
Autorizado:	Sim	Data de Autorização:	05/01/2024 13:21:41
Mapa Comparativo Aprovado:	Não	Aprovado Por:	
Data:			
Nº da C.I.:		Data da C.I.:	

Processo Licitatório

Voltar Salvar Despachos **Trâmite** Documentos Gerar PDF

Informações do Processo

Número do Processo:	2024-3R3TV	Registro de Preço:	Não
Atividade:	Autorizar Empenho	Situação de Recebimento:	Recebida
Exercício:	2024		
Unidade Gestora:	EESP - ESCOLA DE SERVIÇO PÚBLICO DO ESPÍRITO SANTO	Unidade Organizacional:	GEAF
Data do Processo:	03/01/2024 14:49:45	Quantidade Planilhas:	1
Nome do responsável:		Criado por:	aluno9(1)
Responsável pela Pesquisa de Preço:			
Autorizado:	Sim	Data de Autorização:	05/01/2024 13:21:41
Mapa Comparativo Aprovado:	Não	Aprovado Por:	
Data:			
Nº da C.I.:		Data da C.I.:	

Clique no botão "Trâmite"

Trâmite de Processos

Voltar Cancelar Recebimento **Encaminhar** Apresentar Histórico Imprimir Histórico

Informações do Processo

Processo: 2024-3R3TV
Destino: Emitir Empenho

Estado Atual

Atividade Atual:	Autorizar Empenho	Situação Atual:	Recebida
Responsável:	aluno9 (1)	Prazo:	09/01/2024 10:12:05
Data de Recebimento:	08/01/2024 10:14:39	Atraso:	0

Voltar Cancelar Recebimento Encaminhar Apresentar Histórico Imprimir Histórico

Clique no botão "Encaminhar"

23. EMITIR EMPENHO

Conforme fluxo, após autorização de empenho, todo processo de licitação "comum" e de contratação direta "comum" sem ou com "Cotação Eletrônica" deve ser encaminhado para a atividade "Emitir Empenho":

Processo Licitatório

Voltar Receber Trâmite Gerar PDF

Processo encaminhado com sucesso.

Informações do Processo

Número do Processo:	2024-3R3TV	Registro de Preço:	Não
Atividade:	Emitir Empenho	Situação de Recebimento:	Aguardando Recebimento
Exercício:	2024		
Unidade Gestora:	ESESP - ESCOLA DE SERVIÇO PÚBLICO DO ESPÍRITO SANTO	Unidade Organizacional:	GEAF
Data do Processo:	03/01/2024 14:49:45	Quantidade Planilhas:	1
Nome do responsável:		Criado por:	aluno9(1)
Responsável pela Pesquisa de Preço:			
Autorizado:	Sim	Data de Autorização:	05/01/2024 13:21:41
Mapa Comparativo Aprovado:	Não	Aprovado Por:	
Data:			
Nº da C.I.:		Data da C.I.:	

Clique no botão "Receber"

Processo Licitatório

Voltar Salvar Despachos **Trâmite** Documentos Gerar PDF

Informações do Processo

Número do Processo:	2024-3R3TV	Registro de Preço:	Não
Atividade:	Emitir Empenho	Situação de Recebimento:	Recebida
Exercício:	2024		
Unidade Gestora:	ESESP - ESCOLA DE SERVIÇO PÚBLICO DO ESPÍRITO SANTO	Unidade Organizacional:	GEAF
Data do Processo:	03/01/2024 14:49:45	Quantidade Planilhas:	1
Nome do responsável:		Criado por:	aluno9(1)
Responsável pela Pesquisa de Preço:			
Autorizado:	Sim	Data de Autorização:	05/01/2024 13:21:41
Mapa Comparativo Aprovado:	Não	Aprovado Por:	
Data:			
Nº da C.I.:		Data da C.I.:	

Clique no botão "Trâmite"

Trâmite de Processos

Voltar Cancelar Recebimento Encaminhar Apresentar Histórico Imprimir Histórico

Informações do Processo

Processo: 2024-3R3TV

Destino:

Dotação Orçamentaria - Correção ND

Finalizar Processo

Estado Atual

Atividade Atual:	Emitir Empenho	Situação Atual:	Recebida
Responsável:	aluno9 (1)	Prazo:	09/01/2024 10:18:40
Data de Recebimento:	08/01/2024 10:21:07	Atraso:	0

Voltar Cancelar Recebimento Encaminhar Apresentar Histórico Imprimir Histórico

Selecione a opção desejada e clique no botão "Encaminhar"

24. FINALIZAR PROCESSO

Conforme fluxo, após a emissão do resultado de todo processo de licitação “para registro de preços” e de contratação direta “para registro de preços” e após a emissão de empenho de todo processo de licitação “comum” e de contratação direta “comum” sem ou com “Cotação Eletrônica”, o processo deve ser encaminhado para a atividade “Finalizar Processo”:

Processo Licitatório			
Voltar Receber Trâmite Gerar PDF			
Processo encaminhado com sucesso.			
Informações do Processo			
Número do Processo:	2024-3R3TV	Registro de Preço:	Não
Atividade:	Finalizar Processo	Situação de Recebimento:	Aguardando Recebimento
Exercício:	2024		
Unidade Gestora:	EESP - ESCOLA DE SERVIÇO PÚBLICO DO ESPÍRITO SANTO	Unidade Organizacional:	GEAF
Data do Processo:	03/01/2024 14:49:45	Quantidade Planilhas:	1
Nome do responsável:		Criado por:	aluno9(1)
Responsável pela Pesquisa de Preço:			
Autorizado:	Sim	Data de Autorização:	05/01/2024 13:21:41
Mapa Comparativo Aprovado:	Não	Aprovado Por:	
Data:			
Nº da C.I.:		Data da C.I.:	

Obs.: Recomenda-se que o processo não seja recebido nessa atividade até que se tenha certeza de que não haverá necessidade de qualquer alteração, tendo em vista a possibilidade de sua reabertura.

COORDENAÇÃO DO SISTEMA SIGA
GERÊNCIA DE LICITAÇÕES – GELIC
GERÊNCIA DE SISTEMAS INTEGRADOS – GESIS
SUBSECRETARIA DE ADMINISTRAÇÃO GERAL – SUBAD
SECRETARIA DE ESTADO DE GESTÃO E RECURSOS HUMANOS – SEGER
Acesse o Portal SIGA: www.siga.es.gov.br